



# ASSEMBLY INSTRUCTIONS

Para español, vea la página 2.

Pour français, voyez la page 3.



## BACKBOARD & RIM BASKETBALL SYSTEM

Lifetime basketball systems are designed to be strong and durable. We strive to make assembly as easy as possible without compromising quality. If you get stuck, we have tools to help:

### • Prepare the Area

Before you start, decide where you would like to mount your base (a mounting kit is required for Roof and Wall mounts and is available through our Customer Service Department. See page 11).

### • Recruit Friends and Family

Assembly should take 2 people about 2-3 hours to complete.



COPY

### TOOLS REQUIRED



1/2"

(2)



3/8"

(1)



7/16"

(1)



(1)

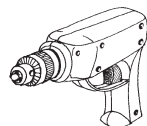

(1)

### TABLE OF CONTENTS

Icon Legend.....	4
Notices.....	5
Backboard to Rim Assembly.....	6
Mounting the System.....	11
Registration.....	12
Warranty.....	13

### NEED HELP? TALK TO US!

Lifetime's Basketball Assembly Experts offer quick responses and great customer service.

Call: 1-800-225-3865  
7:00 am - 5:00 pm (Monday - Friday) MST  
and 9:00 am - 1:00 pm Saturday MST

Web: [www.lifetime.com/instructions](http://www.lifetime.com/instructions)  
Live Chat: [www.lifetime.com/instructions](http://www.lifetime.com/instructions)

MODEL# AND PRODUCT ID (you will need both when contacting us)  
Model Number: 90010  
Product ID:



# INSTRUCCIONES DE ENSAMBLE

For English, see page 1.

Pour français, voyez la page 3.



## SISTEMA DE BALONCESTO BACKBOARD & RIM

Los sistemas de baloncesto Lifetime son diseñados para ser sólidos y durables. Nos esforzamos por hacer el ensamble lo más fácil posible sin comprometer la calidad. Si se atasque, tenemos las herramientas necesarias para ayudarle:

- **Prepare el área**  
Antes de empezar, decida como le gustaría llenar la base (se recomienda la arena, vea la página 22).
- **Reuna a sus amigos y a su familia**  
El ensamble debe llevar 2 adultos unas 2-3 horas para completar.



COPY

### INSTRUMENTAL REQUERIDO



1/2"

(2)



3/8"

(1)

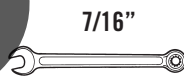

7/16"

(1)



(1)

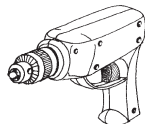

(1)

### ÍNDICE

Leyenda de íconos.....	4
Advertencias y Notificaciones.....	5
Ensamble del tablero al aro.....	6
Montaje del sistema.....	11
Registro.....	12
Garantía.....	14

¿NECESITA AYUDA? ¡LLÁMENOS!

Los Expertos de ensamblaje Lifetime® ofrecen respuestas rápidas y servicio valorado.

Llame al **1.800.225.3865**  
0700 – 1700 lunes hasta viernes (HNR)  
y 0900 – 1300 sábado (HNR)

Web: [www.lifetime.com/instructions](http://www.lifetime.com/instructions)  
Live Chat: [www.lifetime.com/instructions](http://www.lifetime.com/instructions)

MODELO E ID DEL PRODUCTO (necesitará los dos al contactarnos)  
Número de modelo: ID del producto:  
**90010**



# INSTRUCTIONS DE L'ASSEMBLAGE

For English, see page 1.

Para español, vea la página 2.



## SYSTÈME DE BASKET-BAL BACKBOARD & RIM

Les systèmes de basket-bal Lifetime® sont conçus pour être solides et durables. Nous nous efforçons de rendre l'assemblage aussi facile que possible sans compromettre la qualité. Si vous êtes coincé, nous avons les outils nécessaires pour vous aider :

### • Préparez le coin

Avant de commencer, déterminez comment vous souhaitez remplir la base (nous recommandons le sable, voyez la page 22).

### • Rassemblez vos Amis et votre Famille

L'assemblage devrait prendre 2 adultes à peut près 2 – 3 heures pour achever.



COPY

### OUTILS REQUIS



1/2"

(2)



3/8"

(1)



7/16"

(1)



(1)

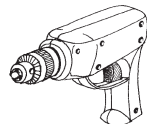

(1)

### SOMMAIRE

Légende des icônes.....	4
Avertissements et Notifications.....	5
Assemblage du Tableau à l'Anneau.....	6
Montage du système.....	11
Enregistrement.....	12
Garantie.....	15

### NÉCESSITEZ-VOUS DE L'AIDE ? PARLEZ-NOUS !

Appelez au **1.800.225.3865**  
0700–1700 lundi à vendredi (HNR)  
et 0900–1300 samedi (HNR)

web: [www.lifetime.com/instructions](http://www.lifetime.com/instructions)  
tchat: [www.lifetime.com/instructions](http://www.lifetime.com/instructions)

Nos experts d'assemblage Lifetime® offrent des réponses rapides et de service clientèle supérieure.

MODÈLE ET ID DE PRODUIT (vous nécessitez les deux lorsque vous nous contactez)  
Numéro de modèle : ID du produit :  
**90010**



## ICON LEGEND / LEYENDA DE ÍCONOS / LÉGENDE DES ICÔNES



- Indicates special heed should be taken when reading.
- Indica que uno debe prestar atención al leer.
- Ceci indique que l'on doit faire attention à ce que vous lisez.



- Indicates the parts to be used for a section.
- Indica las piezas requeridas para una sección.
- Ceci indique les pièces requises pour une section.



- Indicates no parts required for a specific section.
- Indica que ninguna pieza es requerida para una sección específica.
- Ceci indique qu'il n'y a pas de pièces requises pour une section particulière.



- Indicates the hardware to be used for a section.
- Indica los elementos de fijación requeridos para una sección.
- Ceci indique les accessoires requis pour une section.



- Indicates no hardware required for a specific page.
- Indica que ningún elemento de fijación es requerido para una página específica.
- Ceci indique qu'il n'y a pas d'accessoires requis pour une page particulière.



- Indicates the tools to be used for a section.
- Indica las herramientas requeridas para una sección.
- Ceci indique les outils requis pour une section.



- Indicates to use/not to use an electric drill for a specific step.
- Indica usar/no usar un taladro eléctrico para un paso específico.
- Ceci indique utiliser/n'utiliser pas de perceuse électrique pour une étape particulière.

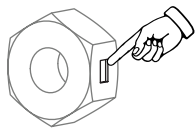

- Indicates the use of a Centerlock Nut. A Nut with this marking will require some effort to thread onto a Bolt. This hardware was designed with this feature in order to prevent loosening hardware.
- Indica el uso de una Tuerca de bloque central. Una tuerca con esta marca requerirá un poco de esfuerzo para apretarlo en un perno. Esta tuerca fue diseñado con esta característica con el fin de evitar su aflojamiento.
- Cet image indique l'utilisation d'un écrou de blocage central. Un écrou avec ce marquage requerra plus d'effort pour le serrer sur un boulon. Cet écrou a été conçu avec cette fonction afin d'empêcher son desserrage.



## WARNINGS & NOTICES / ADVERTENCIAS & NOTIFICACIONES / AVERTISSEMENTS & NOTIFICATIONS

### English:

- **Failure to follow these warnings may result in serious injury or property damage and will void warranty.**
- To ensure safety, do not attempt to assemble this product without following the instructions carefully.
- Be aware that parts can be damaged by overtightening the screws.
- All who participate in the assembly process should wear safety glasses throughout the assembly.
- If using a ladder during assembly, use extreme caution.
- Proper and complete assembly are essential to reduce the risk of accident or injury.
- Do not mount the Rim directly to the Backboard. The strike plate on the Backboard is not designed to hold the weight of the Rim, and will not be able to support it by itself. If you need to mount the Rim to the Backboard without using a Pole system or Universal Bracket system, you must place a support plate behind the Backboard. Failure to use a support plate will result in damage to the Backboard.
- **Most injuries are caused by misuse and/or not following instructions. Use caution when using this product.**



*The Backboard is designed for use with a Lifetime Products® Pole Mounting Unit or Universal Mounting Bracket. If a Pole or Mounting Bracket is being used, mount the Backboard and Rim using the hardware and instructions included with the Pole system or Mounting kit. The Pole or Mounting Bracket will include a set of Backboard Brackets. A Universal Mounting Bracket will allow you to install the Backboard to a wall, roof, or a pole with a 3 1/2" (8,89 cm) circumference.*

### español:

- **El incumplimiento de seguir estas advertencias puede resultar en lesiones graves o daño a la propiedad y anulará la garantía.**
- Para asegurar la seguridad, no intente armar este producto sin seguir detenidamente las instrucciones.
- Es posible endañar las piezas de plástico por apretar los tornillos.
- Tres adultos competentes son requeridos para ensamblar el cobertizo.
- Todos los que participan en el ensamblaje del conertizo deben llevar gafas de seguridad a lo largo del ensamblaje.
- Si utiliza una escalera durante el ensamble, tenga cuidado extremo.
- El armado propio y completo son esenciales para reducir el riesgo de accidentes y lesiones.
- No monte el Aro directamente al Tablero. La placa de refuerzo en el Tablero no es diseñado para soportar el peso del Aro, y no podrá soportarlo por sí mismo. Si necesita montar el Aro al Tablero sin usar un Sistema de poste o un Sistema de soporte universal, es preciso insertar una placa de soporte detrás del Tablero. El incumplimiento de usar una placa de soporte resultará en daño al Tablero.
- **La mayoría de las lesiones son causadas por el uso erróneo y/o el incumplimiento de seguir las instrucciones. Tenga cuidado al usar este cobertizo.**



*El Tablero es diseñado para el uso con la Unidad de montaje del poste o un Soporte de montaje universal de Lifetime Products®. Si se usa un Poste o un Soporte de montaje, monte el Tablero y el Aro usando los accesorios de fijación y las instrucciones incluidos con el Poste o el Kit de montaje. El Poste o el Soporte de montaje incluirá un juego de Soportes para el tablero. Un Soporte de montaje universal le permitirá instalar el Tablero a un muro, a un tejado, o a un Poste de una circunferencia de 8,89 cm (3 1/2").*

### français :

- **La non-respect de ces avertissements peut entraîner en conséquence des blessures sérieuses ou dommage à la propriété et annulera la garantie.**
- Pour assurer votre sécurité, n'attendez pas de monter cet élément sans suivre attentivement les instructions.
- Il est possible endommager les pièces en plastique par serrer les vis excessivement.
- Trois adultes capables sont requis pour monter cet élément.
- Tous les personnes qui participent dans l'assemblage doivent porter des lunettes de sécurité tout le long de l'assemblage.
- Si vous utilisez une échelle pendant le montage, utilisez-la avec prudence.
- Le montage propre et complète sont essentiels pour réduire le risque des hasards ou des blessures.
- Ne pas monter l'Anneau directement au Panneau. La gâche sur le Panneau n'est pas conçue pour supporter le poids de l'Anneau, et elle n'est pas capable de le supporter par elle-même. Si vous avez besoin de monter l'Anneau au Panneau sans utiliser un Système de poteau ou un Système de support universel, il faut insérer une plaque de support arrière du Panneau. Le fait de ne pas utiliser une plaque de support endommagera le Panneau.
- **La plupart des blessures sont causées par l'abus et/ou par ne pas suivre les instructions. Faites attention lorsque vous utilisiez cet abri.**



*Le Panneau est conçu pour l'usage avec une Unité de montage de poteau ou un Support de montage universel de Lifetime Products®. Si vous voulez utiliser un Poteau ou un Support de montage, montez le Panneau et l'Anneau à l'aide des accessoires et les instructions inclus avec le Système de poteau ou le Kit de montage. Le Poteau ou le Support de montage inclura un jeu de Supports de panneau. Note : Un Support de montage universel vous permettra d'installer le Panneau à un mur, à un toit, ou à un Poteau d'une circonférence de 8,89 cm (3 1/2").*

# 1 BACKBOARD TO RIM ASSEMBLY / ENSAMBLE DEL TABLERO AL ARO / ASSEMBLAGE DU TABLEAU À L'ANNEAU



## HARDWARE REQUIRED / ACCESORIOS REQUERIDOS / ACCESSOIRES REQUIS

Hardware Bag / Bolsa de accesorios de fijación / Sac d'accessoires

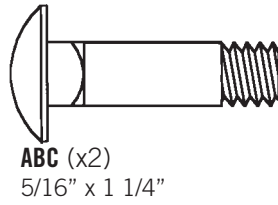
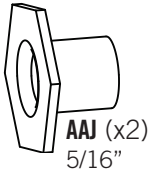

- Washer AAF is not used in this assembly.
- Arandela AAF no se utiliza en esta asamblea.
- Rondelle AAF n'est pas utilisé dans cette assemblée.

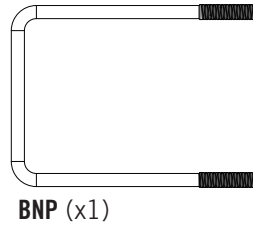
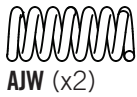
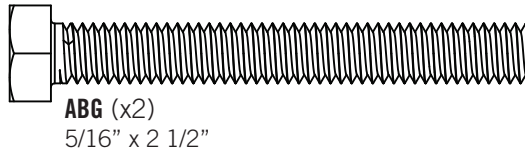
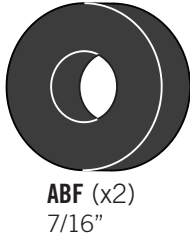
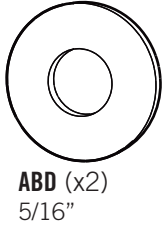

- Only 8 of the 10 Screws will be used.
- Se usa sólo 8 de los 10 Tornillos.
- Vous utiliserez seulement 8 des 10 Vis.

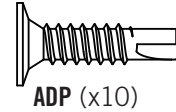

## PARTS REQUIRED / PIEZAS REQUERIDAS / PIÈCES REQUISES

Metal Parts / Piezas de metal / Pièces en métal

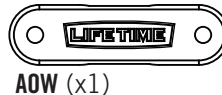
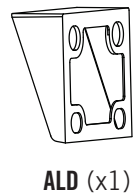
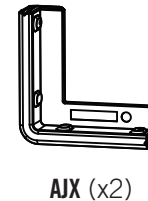
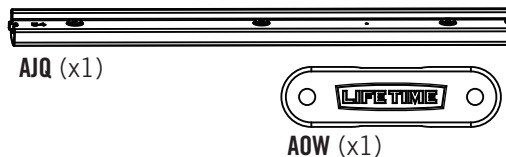
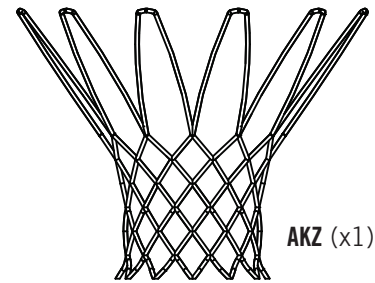
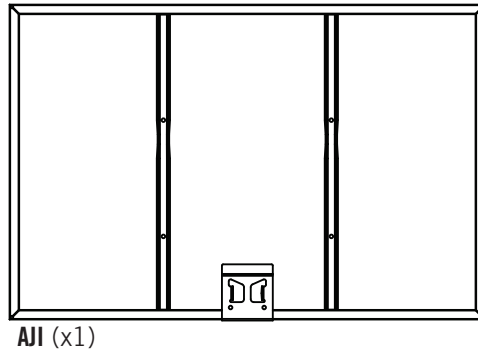
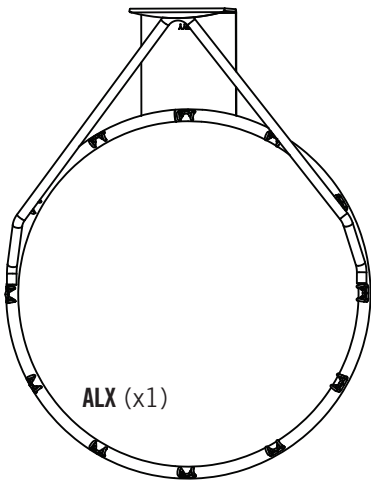

## TOOLS REQUIRED / HERRAMIENTAS REQUERIDAS / OUTILS REQUIS

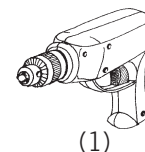
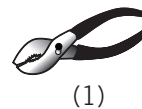
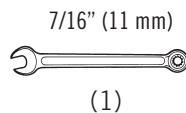
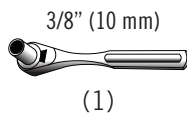
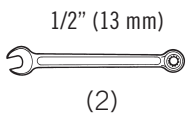

## ► SECTION 1 (CONTINUED) / SECCIÓN 1 (CONTINUACIÓN) / SECTION 1 (SUITE)

TOOLS AND HARDWARE REQUIRED / HERRAMIENTAS Y ACCESORIOS DE FIJACIÓN REQUERIDOS / OUTILS ET ACCESSOIRES REQUIS

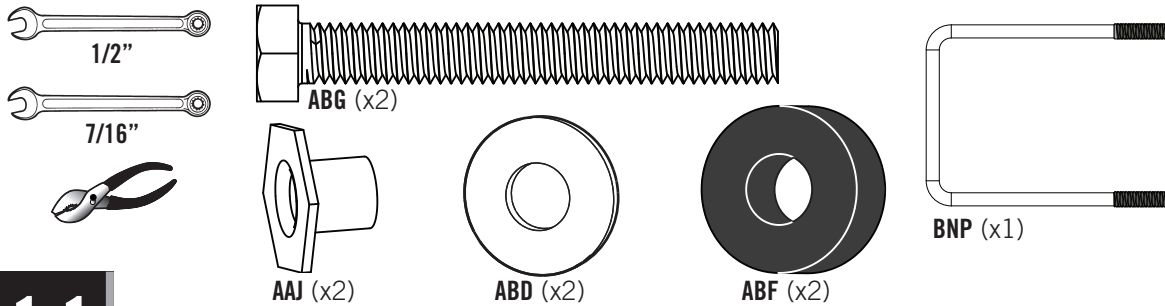

### 1.1

- Insert two **Bolts (ABI)** with the **Washers (ABD)** and the **Rubber Washers (ABF)** through the bottom holes in the back of the **Rim (ALX)** as shown, and secure the hardware with two **Hex T-Nuts (AAJ)**.
- Inserte dos **Pernos (ABI)** con dos **Rondanas (ABD)** y las **Rondanas de goma (ABF)** por los agujeros inferiores en la parte trasera del **Aro (ARX)** como se muestra, y sujete los accesorios con dos **Tuercas (AAJ)**.
- Insérez deux **Boulons (ABI)** avec les **Rondelles (ABD)** et les **Rondelles en caoutchouc (ABF)** à travers les trous inférieurs dans la partie arrière de l'**Anneau (ALX)** comme illustré, et attachez les accessoires avec deux **Écrous (AAJ)**.

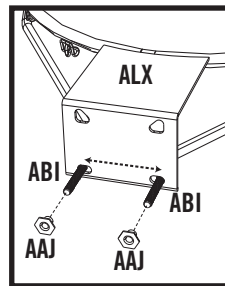
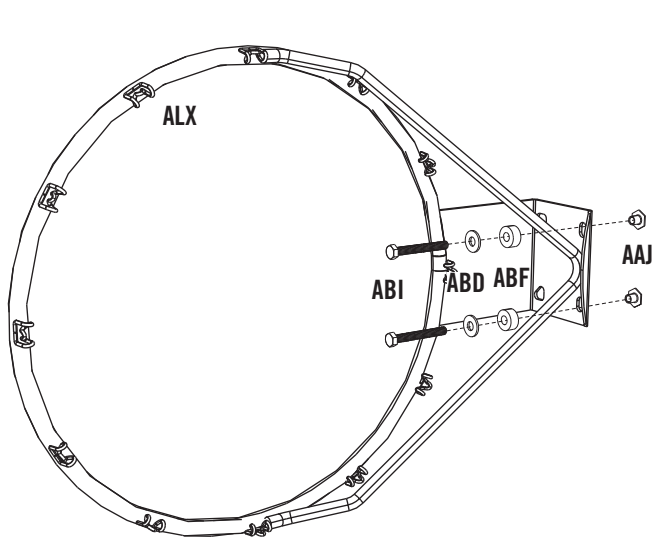

- **Make sure that the Bolts are positioned on the outside edge of the holes as shown.**
- **Asegúrese de posicionar los Pernos cerca el borde exterior de los agujeros como se muestra.**
- **Assurez-vous de positionner les Boulons près le bord extérieur des trous comme illustré.**

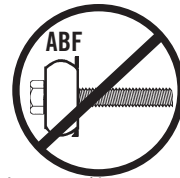

Incorrect / Incorrecto

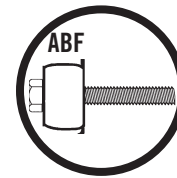

Correct / Correcto



- **Do not overtighten the hardware so that the Rubber Washers bulge as shown.**
- **No apriete los accesorios y así las Rondanas de goma sobresalgan como se muestra.**
- **Ne serrez pas d'accessoires pour que les Rondelles en caoutchouc se gonflent comme illustré.**

### 1.2

- Follow the instructions included with your **Mounting Kit** to assemble the **Backboard Brackets**, then insert the **U-Bolt** into the holes on the **Backboard** as shown.
- Siga las instrucciones incluidas con su **Kit de montaje** para ensamblar los **Soportes del tablero**, entonces inserte el **Perno en forma de «U»** en los agujeros en el **Tablero** como se muestra.
- Suivez les instructions incluses avec son **Kit de montage** pour assembler les **Supports du tableau**, ensuite insérez le **Boulon en forme de « U »** dans les trous dans le **Tableau** comme illustré.

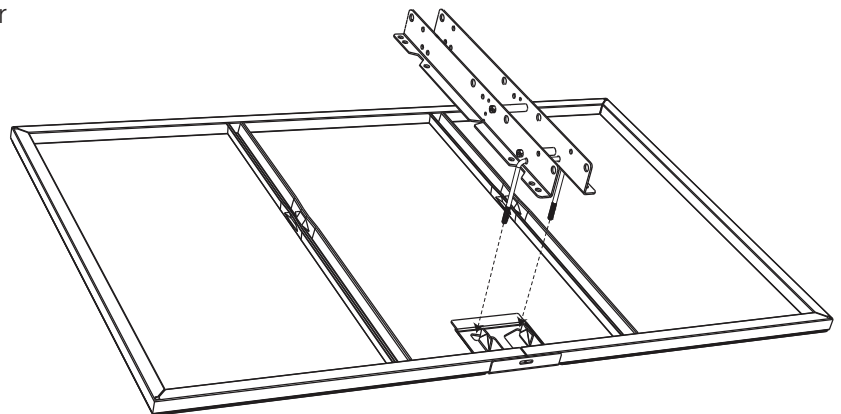

- **Mounting Kit Not Included.**
- **Kit de montaje no incluido.**
- **Kit de montage pas inclus.**



- **To ensure a good fit, use the U-Bolt included with this system.**
- **Para asegurar un buen ajuste, utilice el Perno en forma de «U» incluido con este sistema.**
- **Pour assurer un bon ajustement, utilisez le Boulon en forme de « U » inclus avec ce système.**

## ► SECTION 1 (CONTINUED) / SECCIÓN 1 (CONTINUACIÓN) / SECTION 1 (SUITE)

TOOLS AND HARDWARE REQUIRED / HERRAMIENTAS Y ACCESORIOS DE FIJACIÓN REQUERIDOS / OUTILS ET ACCESSOIRES REQUIS

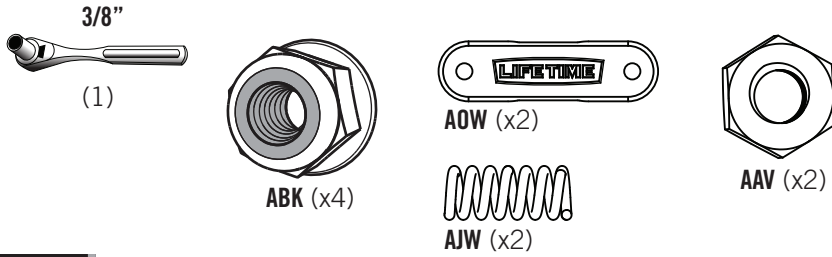

### 1.3

- Place the **Plastic Guard (ALD)** on the back of the **Rim (ALX)**. Thread the **Jam Nuts (AAV)** onto the **U-Bolt (BNP)** as far as they will go. Secure the Rim to the Backboard with the **Nylock Nuts (ABK)**.
- Coloque el **Protector de plástico (ALD)** en la parte trasera del **Aro (ALX)**. Apriete las **Contratuercas (AAV)** en el **Perno en forma de «U» (BNP)** lo sumo posible. Sujete bien el Aro al Tablero con las **Tuercas (ABK)**.
- Mettez le **Protecteur en plastique (ALD)** sur la partie arrière de l'**Anneau (ALX)**. Serrez les **Contre-écrous (AAV)** sur le **Boulon en forme de « U » (BNP)** autant que possible. Attachez bien l'**Anneau au Tableau** avec les **Écrous (ABK)**.

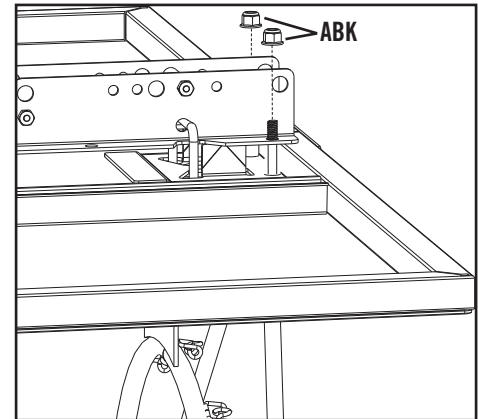
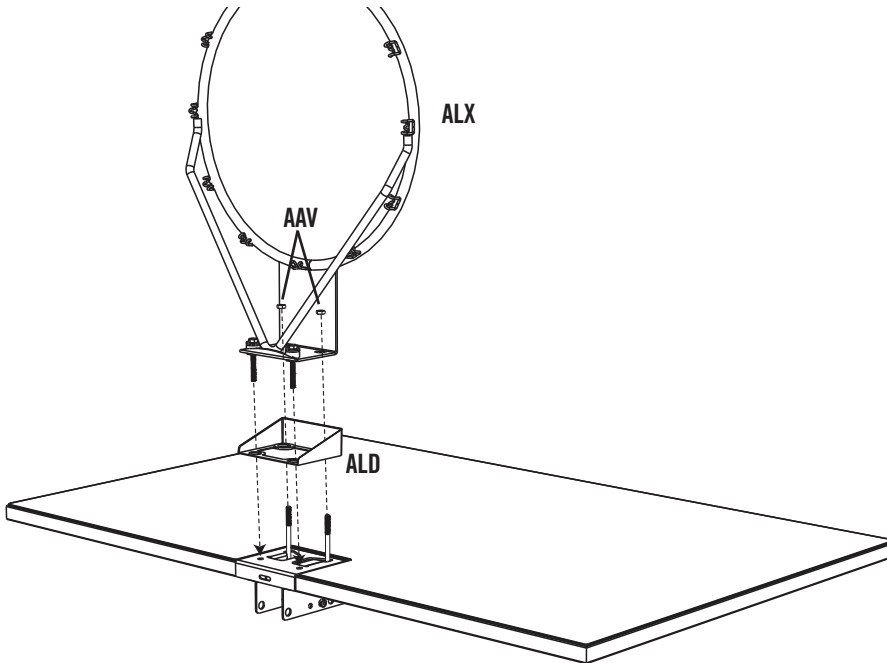

### 1.4

- Secure the **Springs (AJW)** and **Spring Retainer Plate (AOW)** with the hardware shown.
- Sujete bien los **Resortes (AJW)** y la **Placa retenedor (AOW)** usando los accesorios indicados.
- Attachez bien les **Ressorts (AJW)** et la **Plaque de retenue (AOW)** à l'aide des accessoires indiqués.

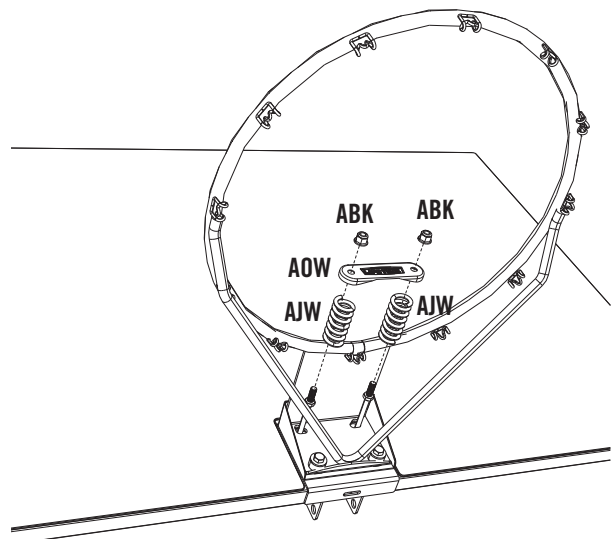

- *Do not fully tighten the Nylock Nuts (ABK). They are used to adjust Rim Tension.*
- *No apriete por completo las Tuercas (ABK). Se las usan para ajustar la tensión del Aro.*
- *Ne serrez pas complètement les Écrous (ABK). Elles sont utilisées pour ajuster la tension de l'Anneau.*

## ► SECTION 1 (CONTINUED) / SECCIÓN 1 (CONTINUACIÓN) / SECTION 1 (SUITE)

TOOLS AND HARDWARE REQUIRED / HERRAMIENTAS Y ACCESORIOS DE FIJACIÓN REQUERIDOS / OUTILS ET ACCESSOIRES REQUIS

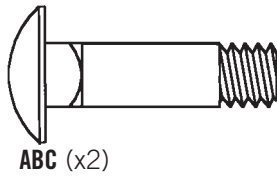
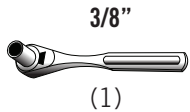

### 1.5

- Slide the **Carriage Bolts (ABC)** into place on the backboard as shown.
- Deslice los **Pernos de carrocería (ABC)** en su lugar en el Tablero como se muestra.
- Glissez les **Boulons de carrosserie (ABC)** en place sur le Tableau comme illustré.

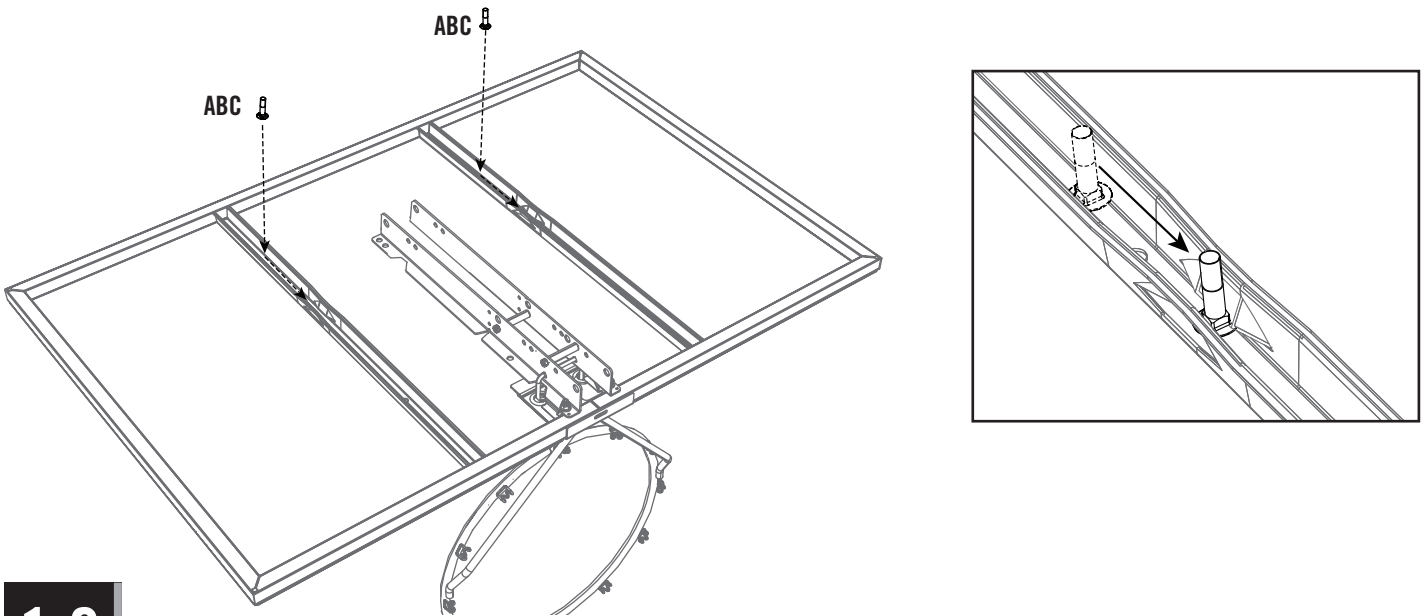

### 1.6

- Bend the **Backboard Brackets** by hand. Secure the Brackets to the Carriage Bolts through the lower of the two holes in the Bracket.
- Doble los **Soportes del tablero** a mano. Sujete los Soportes a los Pernos de carrocería por el agujero más inferior de los dos agujeros en el Soporte.
- Pliez les **Supports du tableau** à la main. Attachez les Supports aux Boulons de carrosserie à travers le trou le plus inférieur des deux trous dans le Support.

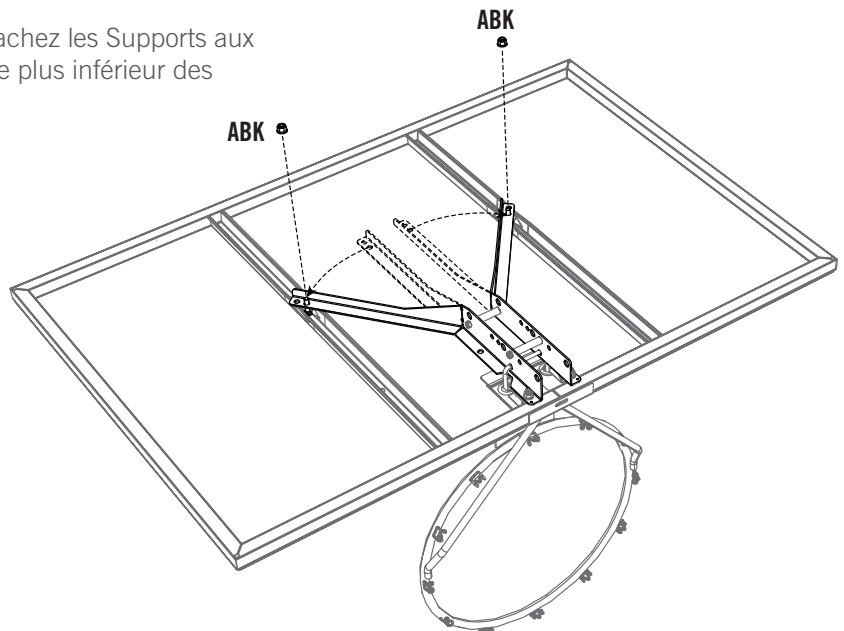

## ► SECTION 1 (CONTINUED) / SECCIÓN 1 (CONTINUACIÓN) / SECTION 1 (SUITE)

TOOLS AND HARDWARE REQUIRED / HERRAMIENTAS Y ACCESORIOS DE FIJACIÓN REQUERIDOS / OUTILS ET ACCESSOIRES REQUIS

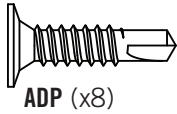
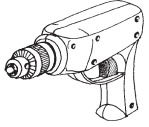

### 1.7

- Attach the **Center Frame Pad (AJQ)** to the Backboard in the location shown with the hardware indicated. Make sure that the Center Frame Pad is centered on the metal piece of the Backboard as shown.
- Sujete la **Almohadilla central (AJQ)** al Tablero en la ubicación ilustrada usando los accesorios indicados. Asegúrese de centrar la Almohadilla central en la pieza de metal del Tablero como se muestra.
- Attachez le **Coussin central (AJQ)** au Tableau dans l'emplacement illustré à l'aide des accessoires indiqués. Assurez-vous de centrer le Coussin central sur la pièce en métal du Tableau comme illustré.



- Only 8 of the 10 Screws will be used.
- Se usa sólo 8 de los 10 Tornillos.
- Vous utiliserez seulement 8 des 10 Vis.

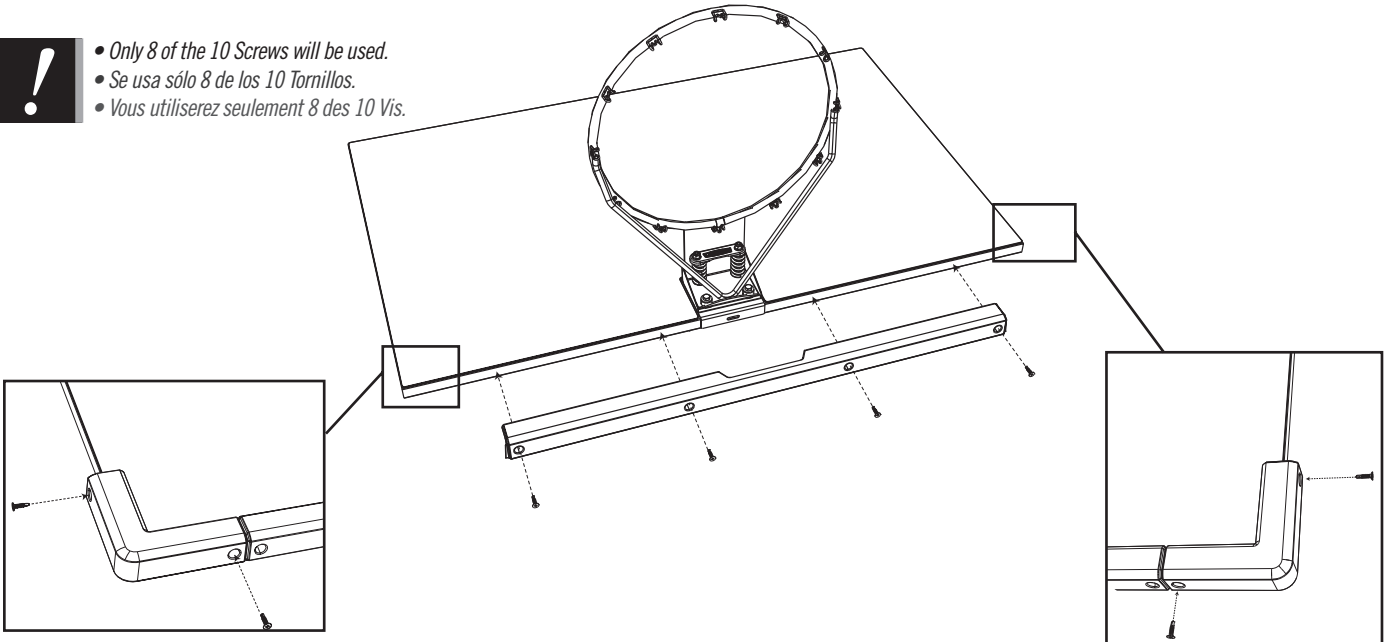

### 1.8

- Remove the protective film from the Backboard, and attach the **Net (AKZ)** to the **Rim (ALX)**.
- Retire la cubierta protectora del Tablero, y sujete la **Red (AKZ)** al **Aro (ALX)**.
- Enlevez la couverture protectrice du Tableau, et attachez le **Filet (AKZ)** à l'**Anneau (ALX)**.

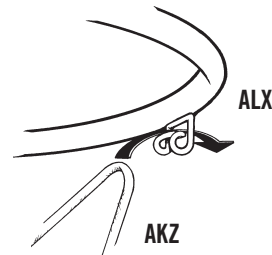
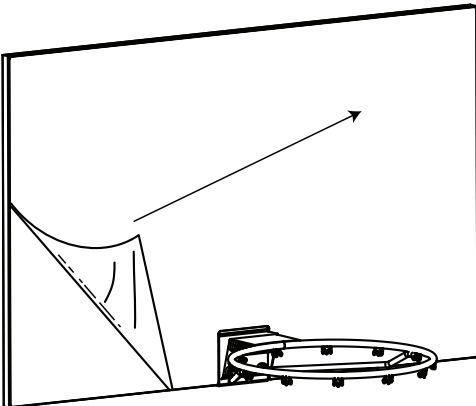

- If a replacement Net is needed, please call our Customer Service Department. Our Nets are shorter than average to reduce the risk of entanglement.
- Si necesita una Red de reemplazo, llame a nuestro Departamento de servicios a clientes. Nuestras Redes son más cortas para reducir el riesgo de enredo.
- Si vous avez besoin d'un Filet de remplacement, veuillez contacter notre Département de services à la clientèle. Nos Filets sont plus courts pour réduire le risque d'enchevêtrement.



## MOUNTING THE SYSTEM / MONTAJE DEL SISTEMA / MONTAGE DU SYSTÈME

### ROOF MOUNT, WALL MOUNT, EXISTING POLE MOUNT

If mounting the Backboard to a roof mount, wall mount or existing pole mount that does not have an extension provided, you must use a Mounting Bracket Kit designed for this purpose. Lifetime® Products, Inc. offers a Universal Extension Bracket, Model #9594, through our Customer Service Department. Figures A, B and C show the Backboard and #9594 mounted to a roof mount, a wall mount and an existing pole mount. Please see below for ordering information.

### MONTAJE AL TEJADO, MONTAJE AL MURO, MONTAJE AL POSTE EXISTENTE

Si les gustaría montar el Tablero a un tejado, a un muro, o a un poste existente que no tiene una extensión provista, es preciso usar un Kit de soporte de montaje diseñado con ese fin. Lifetime® Products, Inc. ofrece un Soporte de extensión universal, Modelo n.º 9594, mediante nuestro Departamento de servicios a clientes. Las Figuras A, B, y C muestran el Tablero y Modelo n.º 9594 montados a un tejado, a un muro, y a un poste existente. Vea abajo para información sobre los pedidos de estos productos:

### MONTAGE AU TOIT, MONTAGE AU MUR, MONTAGE AU POTEAU EXISTENT

Si vous voulez monter le Tableau au toit, au mur, ou au poteau existant qui n'a pas une extension fournie, il faut utiliser un Kit de support de montage conçu à cet effet. Lifetime® Products, Inc. offre un Support d'extension universel, Modèle N.º. 9594, moyennant notre Département de services à la clientèle. Les Figures A, B, et C montrent le Tableau et le Modèle N.º. 9594 montés au toit, au mur, et au poteau existant. Veuillez trouver ci-dessous pour des informations concernant la commande des produits :

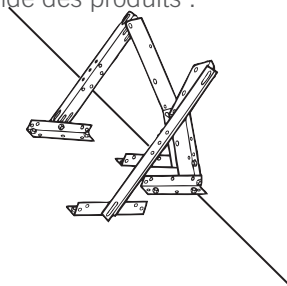

**FIGURE A, ROOF MOUNT**  
**FIGURA A, MONTAJE AL TEJADO**  
**FIGURE A, MONTAGE AU TOIT**

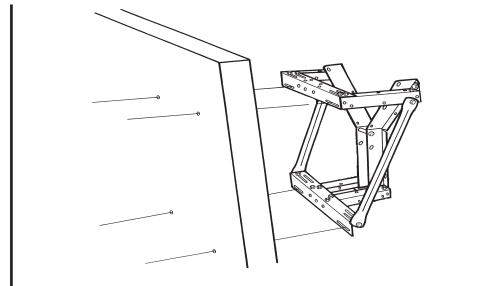

**FIGURE B, WALL MOUNT**  
**FIGURA B, MONTAJE AL MURO**  
**FIGURE B, MONTAGE AU MUR**

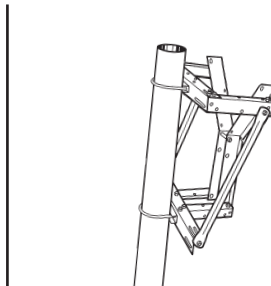

**FIGURE C, EXISTING POLE MOUNT**  
**FIGURA C, MONTAJE AL POSTE EXISTENT**  
**FIGURE C, MONTAGE AU POTEAU EXISTANT**

#### PRODUCT/ PRODUCTO/ PRODUIT

#### MODEL/ MODELO/ MODÈLE #

Universal Extension Bracket  
Soporte de extensión universal  
Support d'extension universel

9594



- *Mounting Kit Not Included.*
- *Kit de montaje no incluido.*
- *Kit de montage pas inclus.*

Intermediate Size Basketball  
Balón de medida intermedia  
Ballon de basket de taille intermédiaire

594201

To place orders, use a Master Card or Visa and call our Customer Service Department or send check or money order to:

Para cursar pedidos, use una Master Card o Visa, y llame a nuestro Departamento de servicios a clientes, o mande un cheque o giro bancario a:

Pour commander, utilisez Master Card ou Visa, et appelez notre Département de services à la clientèle, ou envoyez un chèque ou un mandat à:

**LIFETIME PRODUCTS, INC.**  
**P.O. BOX 160010**  
**BLDG. D-11, FREEPORT CENTER**  
**CLEARFIELD, UT 84016-0010**



## REGISTER YOUR PRODUCT ONLINE AT WWW.LIFETIME.COM

At Lifetime®, we are committed to providing innovative and quality products. While registering, you will have the opportunity to give us your feedback. Your input is valuable to us.

- You can also opt in to receive new product notifications or promotions.
- In the unlikely event of a product recall or safety modification, your registration provides the information we need to notify you directly.
- Registration is fast, easy, and completely voluntary.

### LIFETIME'S PROMISE TO YOU:

*Maintaining your privacy is our long-standing policy at Lifetime®. And you can rest assured that Lifetime® will not sell or provide your personal data to other third parties, or allow them to use your personal data for their own purposes.*

We invite you to read our privacy policy at [www.lifetime.com](http://www.lifetime.com)

**REGISTER today!**



## REGISTRE SU PRODUCTO EN LÍNEA EN WWW.LIFETIME.COM

À Lifetime®, estamos comprometidos a proporcionar productos de calidad e innovadores. Al registrar, tendrá la oportunidad de darnos su opinión. Su opinión es muy valiosa para nosotros.

- Se puede optar inclusión también para recibir notificaciones de nuevos productos o promociones.
- En el caso poco probable de una retirada de un producto o modificación de seguridad, su registro nos provee la información necesario de notificarle directamente.
- El registro es rápido, fácil, y completamente voluntario.

### LA PROMESA DE LIFETIME® A USTED:

*Mantener su privacidad, es nuestro viejo acuerdo político a Lifetime®. Y puede tener la seguridad de que Lifetime® no venderá ni proveerá sus datos personales a otros terceros, ni les permitirá usar sus datos personales para sus propias intenciones.*

Le invitamos a leer nuestra política de privacidad en [www.lifetime.com](http://www.lifetime.com)

**¡REGÍSTRELO hoy!**



## ENREGISTREZ VOTRE ARTICLE EN LIGNE CHEZ NOUS À WWW.LIFETIME.COM

À Lifetime®, nous sommes engagés à fournir des produits innovants et de qualité. Lors de l'enregistrement, vous aurez l'occasion de nous donner votre avis. Vos remarques sont précieuses pour nous.

- Vous pouvez aussi vous engager pour recevoir notifications d'articles nouveaux et promotions.
- En cas improbable de retrait de produit du marché ou de modification affectant la sécurité, votre enregistrement nous fournit l'information nécessaire de vous contacter directement.
- L'enregistrement est rapide, simple, et complètement volontaire.

### LA PROMESSE DE LIFETIME® À VOUS :

*À Lifetime®, l'entretien de votre confidentialité est notre politique de longue date. Et vous pouvez être sûr que Lifetime® ne vendra pas ni fournira pas vos données personnelles à d'autres tiers, ou les permettra d'utiliser vos données personnelles à leur propres fins.*

Nous vous invitons à lire notre politique de confidentialité à [www.lifetime.com](http://www.lifetime.com)

**ENREGISTREZ aujourd'hui !**



## 5-YEAR LIMITED FACTORY WARRANTY

**THE MANUFACTURER RESERVES THE RIGHT TO MAKE SUBSTITUTIONS TO WARRANTY CLAIMS IF PARTS ARE UNAVAILABLE OR OBSOLETE.**

1. Lifetime basketball systems are warranted to the original purchaser to be free from defects in material or workmanship for a period of five years from the date of original retail purchase. The word “defects” is defined as imperfections that impair the use of the product. Defects resulting from misuse, abuse or negligence will void this warranty. This warranty does not cover defects due to improper installation, alteration or accident. This warranty does not cover damage caused by vandalism, rusting, “acts of nature” or any other event beyond the control of the manufacturer.
2. This warranty is nontransferable and is expressly limited to the repair or replacement of defective product. If the product is defective within the terms of this warranty, Lifetime Products, Inc. will repair or replace defective parts at no cost to the purchaser. Shipping charges to and from the factory or distribution center are not covered and are the responsibility of the purchaser. Labor charges and related expenses for removal, installation or replacement of the basketball system or its components are not covered under this warranty.
3. This warranty does not cover scratching or scuffing of the product that may result from normal usage. In addition, defects resulting from intentional damage, negligence, unreasonable use or hanging from the rim will void this warranty.
4. Liability for incidental or consequential damages is excluded to the extent permitted by law. While every attempt is made to embody the highest degree of safety in all equipment, freedom from injury cannot be guaranteed. The user assumes all risk of injury resulting from the use of this product. All merchandise is sold on this condition, and no representative of the company may waive or change this policy.
5. This product is not intended for institutional or commercial use; Lifetime Products, Inc. does not assume any liability for such use. Institutional or commercial use will void the warranty.
6. Our goods come with guarantees that cannot be excluded under the Australian Consumer Law. You are entitled to a replacement or refund for a major failure and for compensation for any other reasonably foreseeable loss or damage. You are also entitled to have the goods repaired or replaced if the goods fail to be of acceptable quality and the failure does not amount to a major failure.
7. This warranty is expressly in lieu of all other warranties, expressed or implied, including warranties of merchantability or fitness for use to extent permitted by Federal and state law. Neither Lifetime Products, Inc., nor any representative assumes any other liability in connection with this product. This warranty gives you specific legal rights, and you may also have other rights which vary from state to state.

**PLEASE INCLUDE YOUR DATED SALES RECEIPT AND PHOTOGRAPHS OF DAMAGED PARTS.**

REPORT PRODUCT DEFECTS IN WRITING TO:

Lifetime Products, Inc., PO Box 160010 Clearfield, UT 84016-0010  
or call 1-800-225-3865 M-F 7 a.m. to 5 p.m. MST.

**REGISTER YOUR PRODUCT FOR QUICKER CUSTOMER SERVICE.**

Visit [www.lifetime.com](http://www.lifetime.com) or call 1-800-225-3865 to register your product today.

**FOR INTERNATIONAL WARRANTY CLAIMS:**

All warranty claims must be accompanied by a sales receipt. Report all warranty claims in writing to your regional sales support representative. Please include your dated sales receipt and photographs of damaged parts.

To identify the representative for your region, please visit: [www.lifetime.com/international](http://www.lifetime.com/international)



[www.lifetime.com](http://www.lifetime.com)



## GARANTÍA DE FÁBRICA LIMITADA POR 5 AÑOS

### EL FABRICANTE SE RESERVA EL DERECHO DE HACER SUSTITUCIONES EN LOS ELEMENTOS REEMPLAZADOS BAJO GARANTÍA SI LAS PIEZAS NO ESTÁN DISPONIBLES O SON OBSOLETAS.

1. El comprador original recibe la garantía de que los sistemas de basquetbol Lifetime estarán libres de defectos de material o de mano de obra por un período de cinco años a contar desde la fecha de la compra original. La palabra “defectos” se define como imperfecciones que perjudican el uso del producto. Los defectos emergentes de un mal uso, abuso o negligencia invalidarán esta garantía. Esta garantía no cubre defectos debidos a una instalación incorrecta, alteración o a un accidente. Esta garantía no cubre daños causados por vandalismo, oxidación, “actos de la naturaleza” u otros eventos que estén más allá del control del fabricante.
2. Esta garantía es intransferible, y queda expresamente limitada a la reparación o reemplazo de los productos defectuosos. Si el producto se encuentra defectuoso dentro de los términos de esta garantía, Lifetime Products, Inc. reparará o reemplazará las piezas defectuosas sin costo alguno para el comprador. Los gastos de envío hacia y desde la fábrica no están cubiertos, y quedan bajo la responsabilidad del comprador. Los gastos de mano de obra y otros costos relacionados con la remoción, instalación o reemplazo de este sistema o sus componentes no están cubiertos por esta garantía.
3. Esta garantía no cubre raspaduras ni marcas en el producto que pueden resultar de su uso normal. Además, los defectos causados por daños intencionales, negligencia, uso irrazonable o por colgarse de la red o del aro invalidarán esta garantía.
4. La responsabilidad por daños incidentales o consecuentes queda excluida hasta el punto en que lo permita la ley. Si bien se hace el mayor esfuerzo posible para lograr el más alto grado de seguridad en todos nuestros equipos, no puede garantizarse la libertad de cualquier tipo de lesión. El usuario asume todos los riesgos de lesiones emergentes del uso de este producto. Toda nuestra mercadería se vende bajo esta condición, y ningún representante de la compañía puede anular ni cambiar esta política.
5. Este producto no está pensado para el uso institucional ni comercial; Lifetime Products, Inc. no asume ninguna otra responsabilidad en conexión con este producto. El uso institucional o comercial invalidará la garantía.
6. Esta garantía se otorga en reemplazo expreso de toda otra garantía, expresa o implícita, incluidas las garantías de comercialización o adaptación para el uso en la medida permitida por las leyes federales y estatales. Ni Lifetime Products, Inc., ni ninguno de sus representantes asume ninguna otra responsabilidad en conexión con este producto. Esta garantía le otorga derechos legales específicos, y usted puede tener otros derechos que varían de estado a estado.

### NINGUNA GARANTÍA OFRECIDA POR EL FABRICANTE ES VÁLIDA EN MÉXICO

#### TODOS LOS RECLAMOS DE GARANTÍA DEBEN ESTAR ACOMPAÑADOS POR UN RECIBO DE COMPRA

INFORME POR ESCRITO LOS DEFECTOS EN EL PRODUCTO A:

Por favor, incluya el recibo de compra fechado y fotografías de las piezas dañadas.

Lifetime Products, Inc., PO Box 160010 Clearfield, UT 84016-0010,

o llame al 1.800.225.3865 de lunes a viernes de 0700 hasta 1700 (Hora de las Montañas)

#### REGISTRE SU PRODUCTO

Visite nuestra página en Internet [www.lifetime.com](http://www.lifetime.com), o llame al 1.800.225.3865 para registrar su producto hoy.

#### PARA RECLAMOS DE GARANTÍA INTERNACIONALES:

Todos los reclamos de garantía deben estar acompañados por un recibo de compra. Informe por escrito todos los reclamos de garantía a su representante regional de ventas. Favor de incluir su recibo de compra fechado y fotografías de las piezas dañadas.

Para identificar el representante de su región, visite [www.lifetime.com/international](http://www.lifetime.com/international)



[www.lifetime.com](http://www.lifetime.com)



## GARANTIE DE FABRICATION LIMITÉE DE 5 ANS

### LE FABRICANT RÉSERVE LE DROIT DE FAIRE DES SUBSTITUTIONS EN CAS DE RECOURS EN GARANTIE SI LES PIÈCES NE SONT PAS DISPONIBLES OR SONT OBSOLÈTES

1. Les système de basket-ball Lifetime sont garantis à l'acheteur d'origine contre tous défauts de matériau ou de fabrication pendant une durée de cinq ans à partir de la date d'achat d'origine. Le mot « défauts » signifie des défauts qui empêchent l'utilisation du produit. Les défauts résultant de mauvais usage, d'abus ou de négligence annulent cette garantie. Cette garantie ne couvre pas les dommages causés par le vandalisme, la rouille, « les calamités naturelles » ou tout autre événement en dehors du contrôle du fabricant.
2. Cette garantie n'est pas transférable et est expressément limitée à la réparation ou au remplacement du produit défectueux. Si le produit est déclaré défectueux selon les termes de cette garantie, Lifetime Products, Inc. réparera ou remplacera les parties défectueuses gratuitement pour l'acheteur. Les frais d'expéditions aller et retour de l'usine ne sont pas couverts et sont à la charge de l'acheteur. Les frais de main-d'oeuvre et frais associés à l'enlèvement, au montage ou au remplacement du système de basket-ball ou de ses composantes ne sont pas couverts par cette garantie.
3. Cette garantie ne couvre pas les égratignures ou éraillures du produits résultant d'une utilisation normale. Par ailleurs, les défauts résultant de dommages intentionnels, négligence, utilisation abusive ou suspension à partir de l'entretoise annulent cette garantie
4. Toute responsabilité pour dommages incidents ou conséquents est exclue dans la mesure permise par la loi. Bien que toutes les mesures aient été prises pour intégrer le plus haut degré de sécurité dans l'ensemble du matériel, l'impossibilité de blessure ne peut pas être garantie. L'utilisateur assume tous les risques de blessure résultant de l'utilisation de ce produit. L'ensemble de la marchandise est vendu en vertu de cette condition et aucune personne représentant la société ne peut déroger à cette politique, ni la modifier.
5. Ce produit n'est pas prévu pour l'usage institutionnel ni commercial; Lifetime Products, Inc. n'assume aucune responsabilité pour tel usage. L'utilisation institutionnelle ou commerciale annulera cette garantie.
6. Cette garantie remplace expressément toutes autres garanties, expresses ou tacites, y compris les garanties de commercialisation ou d'adaptation à un but particulier dans la mesure permise par les lois fédérales et des états. Ni Lifetime Products, Inc. ni aucun de ses représentants n'assume aucune autre responsabilité concernant ce produit. Cette garantie vous accorde des droits particuliers, et vous aurai peut-être des autres droites qui varient d'un état à l'autre.

#### **TOUS LES RECOURS EN GARANTIE DOIVENT ÊTRE ACCOMPAGNÉS DU REÇU DE VENTE.**

FAIRE PARVENIR UN RAPPORT PAR ÉCRIT DE DÉFECTUOSITÉ DU PRODUIT A :

Lifetime Products, Inc., PO Box 160010 Clearfield, UT 84016-0010

ou appelez-nous au 1.800.225.3865 lundi à vendredi 0700 - 1700 (HNR)

#### **ENREGISTREZ VOTRE ARTICLE À :**

[www.lifetime.com](http://www.lifetime.com), ou appelez-nous au 1.800.225.3865 pour enregistrer votre article aujourd'hui.

#### **POUR RECOURS EN GARANTIE INTERNATIONAUX:**

Tous les recours en garantie doivent être accompagnés du reçu de vente. Faire parvenir un rapport par écrit de défectuosité du produit à votre représentant régional de ventes. Veuillez inclure votre reçu de vente daté et photographies des pièces endommagées. Pour identifier votre représentant régional, visitez [www.lifetime.com/international](http://www.lifetime.com/international)



[www.lifetime.com](http://www.lifetime.com)

**ENHANCE YOUR LIFETIME® PURCHASE BY ADDING ACCESSORIES OR OTHER GREAT PRODUCTS**

*To purchase accessories or other Lifetime® products, visit us at:*

***www.lifetime.com***

*Or call: 1-800-424-3865*

**MEJORE SU COMPRA LIFETIME® Y AÑADA ACCESORIOS U OTROS PRODUCTOS EXCELENTES**

*Para comprar accesorios u otros productos Lifetime® EUA, visítenos en:*

***www.lifetime.com***

*O llame al: 1.800.424.3865*

**AMÉLIOREZ VOTRE ACHAT LIFETIME® EN AJOUTANT DES ACCESSOIRES OU AUTRES PRODUITS**

*Pour acheter des accessoires ou autres produits Lifetime®, rendez-vous une visite à :*

***www.lifetime.com***

*Ou appelez-nous au 1.800.424.3865*

