



ASSEMBLY INSTRUCTIONS

Pour le français, voir la page 2. Para el español, ver la página 3.

TETHERBALL SYSTEM

MODEL 91009

BEFORE ASSEMBLY:

- Decide with what to fill your base (sand is recommended).
- At least 2 people recommended for setup.

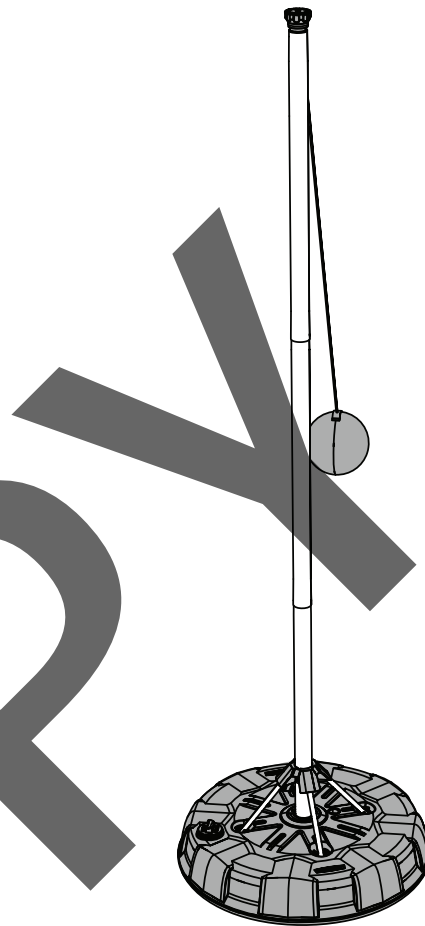

Save this instruction in the event that the manufacturer has to be contacted for replacement parts.

TOOLS REQUIRED

Tools not included unless otherwise indicated

7/16"



(2)

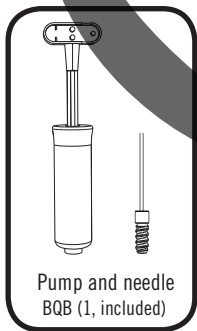

Pump and needle BQB (1, included)

Safety Glasses



(1 for each person)

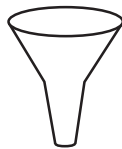

(1)

Scrap Wood



(1)

Water Source

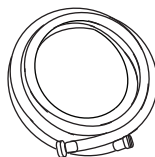

Sand



145 lb (66 kg)

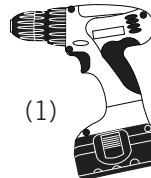

(1)

Pressure Gauge



TABLE OF CONTENTS

Icon Legend.....	4
Notices.....	5
Pole Assembly.....	6
Pole to Base Assembly.....	10
Tetherball to Pole Assembly.....	16
Parts Identifier.....	i-iv
Final Assembly.....	20
Rules and Tactics.....	24
Registration.....	28
Warranty.....	29

QUESTIONS?

CONTACT LIFETIME CUSTOMER SERVICE:

Call: 1-800-225-3865
7:00 am–5:00 pm (Monday–Friday) MST
and 9:00 am–1:00 pm Saturday MST

Live Chat:
www.lifetime.com/customerservice

For Customer Service in Mainland Europe and the United Kingdom,
E-mail: cs@lifetimeproducts.eu

Model Number: 91009
Product ID:



INSTRUCTIONS D'ASSEMBLAGE

For English, see page 1. Para el español, ver la página 3.

SYSTÈME DE TETHERBALL

MODÈLE n° 91009

AVANT L'ASSEMBLAGE :

- Déterminer avec quoi remplir la base (nous recommandons le sable).
- Nous recommandons, au moins, 2 adultes pour l'assemblage.

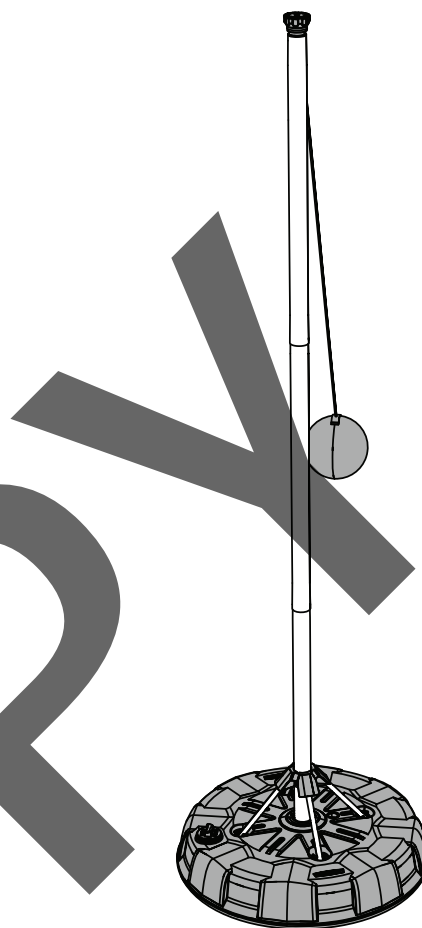

Conserver ces instructions au cas il faut contacter le fabricant pour obtenir des pièces de remplacement.

OUTILS REQUIS

Outils et matériel non inclus sauf indication contraire

7/16 po



(2)

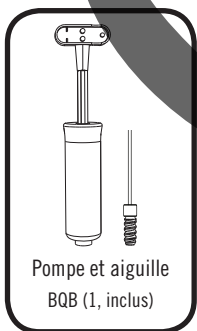

Pompe et aiguille
BQB (1, inclus)

Lunettes de sécurité



(1 paire pour chaque personne)



(1)

Morceau de bois



(1)

Source d'eau

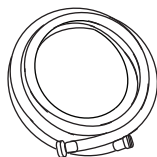

Sable



66 kg (145 lb)

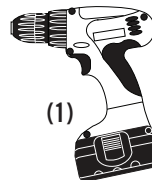

(1)

Manomètre



SOMMAIRE

Légende des icônes.....	4
Avertissements et notifications.....	5
Assemblage du poteau.....	6
Assemblage du poteau à la base...	10
Assemblage du tetherball au poteau.....	16
Identificateur de pièces.....	i-iv
Assemblage final.....	20
Règles & tactiques.....	25
Enregistrement.....	28
Garantie.....	30

QUESTIONS ?

CONTACTER AUX SERVICES À LA CLIENTÈLE LIFETIME® :

Composer le **1-800-225-3865**

Du lundi au vendredi 7 h – 17 h (HNR)
et samedi 9 h – 13 h (HNR)

Entretien en direct:

www.lifetime.com/customerservice

Pour nos services à la clientèle du
continent européen et au Royaume-Uni,
E-mail : cs@lifetimeproducts.eu

N° de modèle : 91009

Référence du produit :



INSTRUCCIONES DE ENSAMBLAJE

For English, see page 1. Pour le français, voir la page 2.

SISTEMA DE TETHERBALL





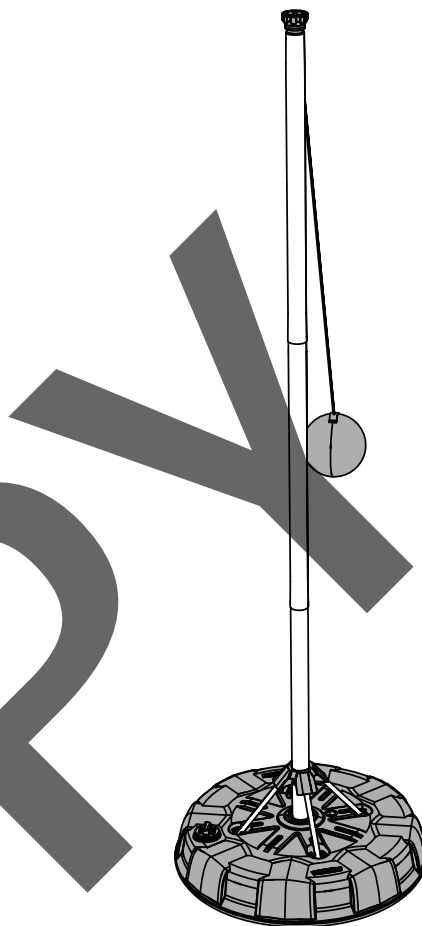

MODELO n° 91009

ANTES DE ENSAMBLAR:

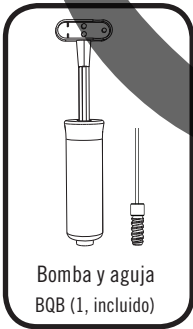
- Decidir con que llenar la base (se recomienda la arena).
- Recomendamos, al menos, 2 adultos para el ensamblaje.

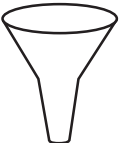

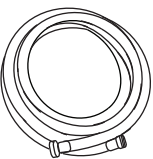
Guarde estas instrucciones en el caso que tenga que contactar el fabricante para piezas de reemplazo.

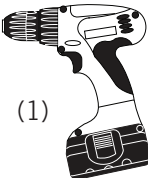
HERRAMIENTAS REQUERIDAS			ÍNDICE	
Herramientas y materiales no incluidos a menos que indique lo contrario				
 <p>7/16 in.</p> <p>(2)</p>	 <p>Bomba y aguja BQB (1, incluido)</p>	 <p>Gafas de seguridad</p> <p>(1 par para cada persona)</p>	 <p>(1)</p>	 <p>Trozo de madera</p> <p>(1)</p>
 <p>Indicador de presión</p>	 <p>Fuente de agua</p>	 <p>Arena</p> <p>66 kg (145 lb)</p>	 <p>(1)</p>	<p>Leyenda de íconos.....4</p> <p>Advertencias y notificaciones.....5</p> <p>Ensamblaje del poste.....6</p> <p>Ensamblaje del poste a la base....10</p> <p>Ensamblaje del tetherball al poste.....16</p> <p>Identificador de piezas.....i-iv</p> <p>Ensamblaje final.....20</p> <p>Reglas & tácticas.....26</p> <p>Registro.....28</p> <p>Garantía.....31</p>

<p>¿PREGUNTAS?</p> <p>Marcar al 1-800-225-3865</p> <p>De lunes hasta viernes 7:00 h–17:00 h (MST)</p> <p>y sábado 9:00 h–13:00 h (MST)</p>	<p>PONERSE EN CONTACTO CON LOS SERVICIOS DE CLIENTES LIFETIME®:</p> <p>Chat en vivo: www.lifetime.com/customerservice</p> <p>Para nuestros servicios a clientes en el continente europeo y el Reino Unido, correo electrónico: cs@lifetimeproducts.eu</p>	<p>Número de modelo: 91009</p> <p>ID del producto:</p>
--	--	---



ICON LEGEND / LÉGENDE DES ICÔNES / LEYENDA DE ÍCONOS



- Indicates special heed should be taken when reading.
- Ceci indique que vous devez faire attention à ce que vous lisez.
- Indica que uno debe prestar atención al leer.



- Indicates the parts to be used for a section.
- Ceci indique les pièces requises pour une section.
- Indica las piezas requeridas para una sección.



- Indicates no parts required for a specific section.
- Ceci indique qu'il n'y a pas de pièces requises pour une section particulière.
- Indica que ninguna pieza es requerida para una sección específica.



- Indicates the hardware to be used for a section.
- Ceci indique la quincaillerie requise pour une section.
- Indica el herraje requerido para una sección.



- Indicates no hardware required for a specific page.
- Ceci indique qu'il n'y a pas de quincaillerie requise pour une page particulière.
- Indica que ningún herraje es requerido para una página específica.



- Indicates the tools to be used for a section.
- Ceci indique les outils requis pour une section.
- Indica el instrumental requerido para una sección.



- Indicates to use/not to use an electric drill for a specific step.
- Ceci indique utiliser/n'utiliser pas de perceuse électrique pour une étape particulière.
- Indica usar/no usar un taladro eléctrico para un paso específico.

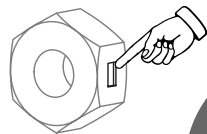

- Indicates the use of a centerlock nut. A nut with this marking will require some effort to tighten. This hardware was designed with this feature in order to prevent loosening later.
- Cet image indique l'usage d'un écrou de blocage central. Un écrou avec ce marquage requerra plus d'effort pour le serrer. Cet écrou a été conçu avec cette fonction afin d'empêcher son desserrage plus tard.
- Indica el uso de una tuerca de bloque central. Una tuerca con esta marca requerirá un poco de esfuerzo para apretarlo. Esta tuerca fue diseñado con esta característica con el fin de evitar su aflojamiento más tarde.



WARNINGS & NOTICES / AVERTISSEMENTS ET AVIS / ADVERTENCIAS Y AVISOS



SAFETY INSTRUCTIONS



FAILURE TO FOLLOW THESE WARNINGS MAY RESULT IN SERIOUS INJURY OR PROPERTY DAMAGE AND WILL VOID WARRANTY.

Owner must ensure that all players know and follow these rules for safe operation of the system.

To ensure safety, do not attempt to assemble this product without following the instructions carefully. Check entire box and inside all packing material for parts and/or additional instruction material. Before beginning assembly, read the instructions and identify parts using the hardware identifier and parts list in this document. Proper and complete assembly, use and supervision are essential for proper operation and to reduce the risk of accident or injury. A high probability of serious injury exists if this product is not installed, maintained, and operated properly.

- If using a ladder during assembly, use extreme caution.
- Two capable adults are recommended for this operation.
- Check base daily for leakage. Leaks may cause system to fall.
- Assemble the pole sections properly. Failure to do so could cause the pole sections to separate during play or transport.
- Place the assembled system on a flat surface, clear of debris.

Most injuries are caused by misuse and/or not following instructions. Use caution when using this product.



CONSIGNES DE SÉCURITÉ



LA NON-RESPECT DE CES AVERTISSEMENTS PEUT RÉSULTER EN ACCIDENTS GRAVES OU DOMMAGES MATÉRIELS ET ANNULER LA GARANTIE.

Le propriétaire doit veiller à ce que tous les joueurs connaissent et suivent ces règles pour une exploitation sûre du système.

Pour assurer votre sécurité, ne tentez pas d'assembler cet article sans avoir lu et suivi toutes les consignes attentivement. Vérifiez la totalité de la boîte et l'intérieur de tous les matériaux d'emballage pour trouver toutes les pièces et/ou matériau contenant des consignes supplémentaires. Avant de commencer le montage, identifiez toutes les pièces et tous les accessoires et faites-en l'inventaire en les comparant aux listes et identificateurs de pièces et accessoires contenus dans ce document. Un assemblage correct et complet, ainsi que l'utilisation et la supervision correctes sont des conditions essentielles à la bonne direction et diminuent les risques d'accident ou de blessure. Une haute probabilité d'accident grave résulte de mauvaises conditions d'installation, maintenance et/ou utilisation.

- Agissez avec la plus grande prudence si vous employez une échelle pour l'assemblage.
- Il est recommandé que cette installation soit réalisée par deux adultes compétents.
- Vérifiez la base quotidiennement pour découvrir des fuites éventuelles qui causeraient la défaillance du système.
- Assemblez correctement les sections du poteau. Un assemblage incorrect peut causer la séparation des sections pendant le jeu ou le transport.
- Placez le système assemblé sur une surface plane, exempte de débris.

La majorité des accidents résultent d'une mauvaise utilisation et/ou du fait de n'avoir pas suivi les consignes. Observez toutes précautions utiles pendant l'utilisation de ce produit.



INSTRUCCIONES DE SEGURIDAD



EL INCUMPLIMIENTO DE SEGUIR ESTAS ADVERTENCIAS PUEDE OCASIONAR EN LESIONES GRAVES Y/O DAÑO A LA PROPIEDAD Y ANULARÁ LA GARANTÍA.

El propietario debe asegurarse de que todos los jugadores conocen y seguir estas reglas para la operación segura del sistema.

Para su seguridad, no intente ensamblar este producto sin leer y seguir todas las instrucciones cuidadosamente. Revise la caja entera y todos los materiales de embalaje en busca de piezas y / o material de instrucciones adicional. Antes de comenzar el ensamble, identifique todas las piezas y el equipo usando las listas de partes y equipo así como los identificadores en este documento. El ensamble correcto y completo, el uso y la supervisión son esenciales para una orientación apropiada y para reducir el riesgo de un accidente o lesión. Existe una alta probabilidad de sufrir lesiones graves si este producto no es instalado, mantenido y / o operado correctamente.

- Si usa una escalera durante el armado, sea cauteloso.
- Dos adultos competentes son requeridos para el armado.
- Verifique la base diariamente para fugos de agua. Las fugas de agua resultarán en la caída de la unidad.
- Arme las secciones del poste correctamente. La falla de conectar las secciones correctamente, puede ocasionar la separación de las secciones de poste durante el juego o transporte.
- Coloque el sistema ensamblado en una superficie plana, libre de escombros.

La mayoría de las lesiones son causadas por el abuso y/o por el no seguir las instrucciones. Sea cauteloso al usar este producto.

1

POLE ASSEMBLY / ASSEMBLAGE DU POTEAU / ENSAMBLE DEL POSTE



HARDWARE REQUIRED / QUINCAILLERIE REQUISE / HERRAJE REQUERIDO



PARTS REQUIRED / PIÈCES REQUISES / PIEZAS REQUERIDAS

Metal parts / Pièces en métal / Piezas de metal



ALG (x3)

Plastic parts / Pièces en plastique / Piezas de plástico

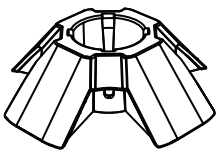

GPW (x1)



TOOLS REQUIRED / OUTILS REQUIS / HERRAMIENTAS REQUERIDAS



Scrap wood
Chute de bois
Madera de desecho

► SECTION 1 (CONTINUED) / SECTION 1 (SUITE) / SECCIÓN 1 (CONTINUACIÓN)

TOOLS AND HARDWARE REQUIRED / OUTILS ET QUINCAILLERIE REQUIS / HERRAMIENTAS Y HERRAJE REQUERIDOS



1.1

- Slide the **brace collar (GPW)** onto to the tapered end of a **pole section (ALG)** until it rests at the flared end of the pole section.
- Faire glisser le collier de support sur l'extrémité effilée de la **section de poteau (ALG)** jusqu'à ce qu'il repose à l'extrémité évasée de la section de poteau.
- Deslizar el collar de soporte sobre el extremo cónico de la **sección de poste (ALG)** hasta que se quede al extremo acampanado de la sección del poste.



- *All pole sections (ALG) are identical.*
- *Toutes les sections de poteau (ALG) sont égales.*
- *Todas las secciones de poste (ALG) son iguales.*

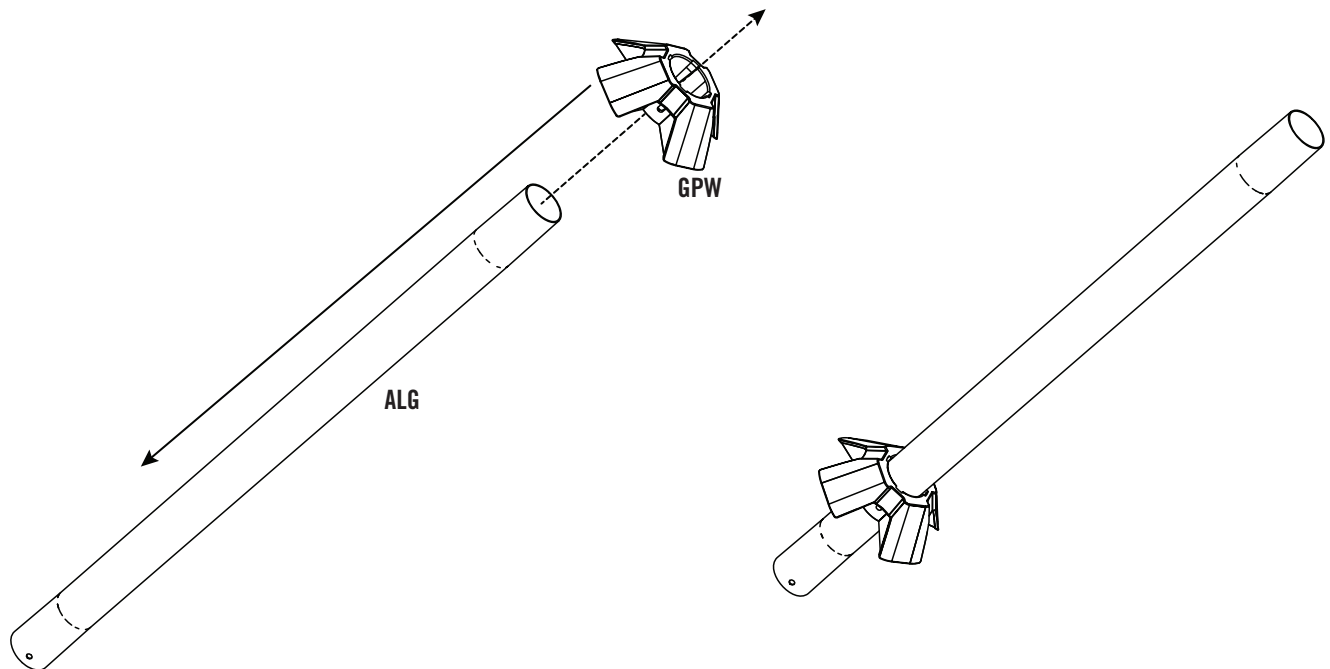

► SECTION 1 (CONTINUED) / SECTION 1 (SUITE) / SECCIÓN 1 (CONTINUACIÓN)

TOOLS AND HARDWARE REQUIRED / OUTILS ET QUINCAILLERIE REQUIS / HERRAMIENTAS Y HERRAJE REQUERIDOS



1.2

- Slide the flared end of another **pole section (ALG)** onto the tapered end of the pole section from the previous step.
- Faire glisser l'extrémité évasée d'une autre **section de poteau (ALG)** sur l'extrémité effilée de la section de poteau de l'étape précédente.
- Deslizar el extremo acampanado de otra **sección de poste (ALG)** sobre el extremo cónico de la sección del paso anterior.

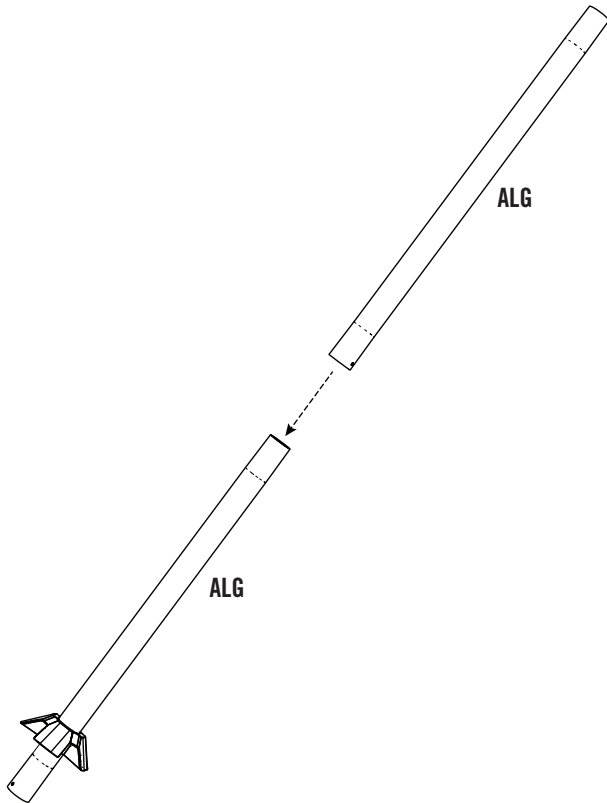

1.3

- Place the flared end of the third pole section over the tapered end of the pole sections assembled in step 1.2.
- Placer l'extrémité évasée de la troisième section de poteau sur l'extrémité effilée de la section de poteau récemment assemblé dans l'étape 1.2.
- Colocar el extremo acampanado de la tercera sección de poste sobre el extremo cónico de la sección de poste recientemente ensamblado en el paso 1.2.

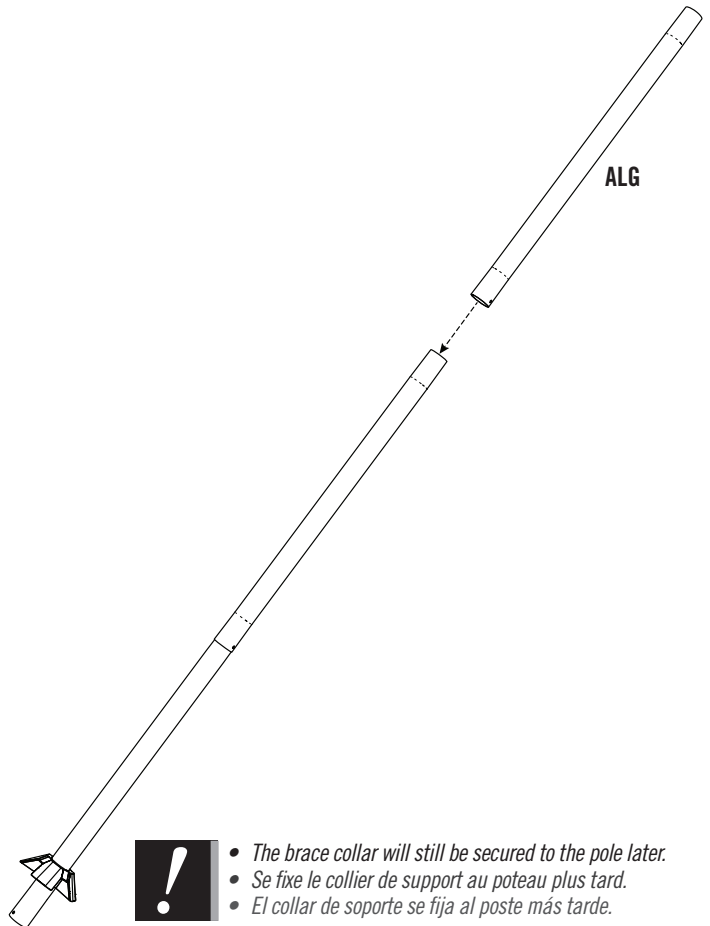

- *The brace collar will still be secured to the pole later.*
- *Se fixe le collier de support au poteau plus tard.*
- *El collar de soporte se fija al poste más tarde.*

► SECTION 1 (CONTINUED) / SECTION 1 (SUITE) / SECCIÓN 1 (CONTINUACIÓN)

TOOLS AND HARDWARE REQUIRED / OUTILS ET QUINCAILLERIE REQUIS / HERRAMIENTAS Y HERRAJE REQUERIDOS



ATTENTION: THIS STEP CANNOT BE REVERSED!
ATTENTION: CETTE ÉTAPE NE PEUT PAS ÊTRE INVERSÉE !
CUIDADO: ¡NO SE PUEDE INVERTIR ESTE PASO!

1.4

- Strike the end of the pole assembly on a piece of scrap wood or cardboard 5–6 times.
- Frapper l'extrémité de l'assemblage du poteau sur un bois de rebut ou carton 5 – 6 fois.
- Golpear el extremo del ensamble del poste en un trozo de madera o cartón 5–6 veces.

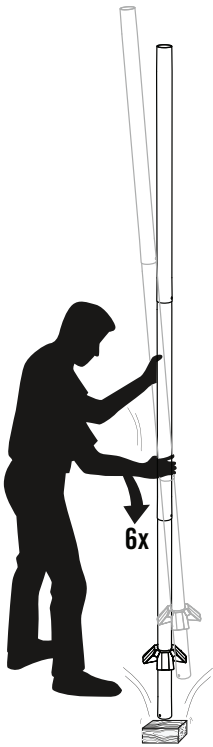

- Do not strike your feet with the pole sections, as serious injury may occur.
- Ne pas se cogner les pieds avec les sections du poteau ; ceci peut causer des blessures graves.
- No golpear los pies con las secciones del poste, ya que esto puede ocasionarle graves lesiones.



WARNING / ATTENTION / ADVERTENCIA

The poles must be seated together! The pole assembly must be struck on a hard surface five to six times. Failure to seat the poles correctly could allow the poles to separate during use, which could lead to serious personal injuries or property damage.

Le poteau et la rallonge doivent être parfaitement rattachés! Il faut frapper le montage sur une surface dure cinq ou six fois. Si les poteaux sont mal rattachés, ils risquent de se détacher pendant l'utilisation, ce qui pourrait entraîner des blessures graves ou endommager le produit.

¡Los postes deben quedar asentados de manera conjunta! Deben ser golpeados sobre una superficie dura de cinco a seis veces. Si no se asientan correctamente los postes, eso podría permitir que los postes se separen durante el uso, lo que podría provocar graves lesiones personales o daños a la propiedad.

1.5

- Flip the pole over and repeat step 1.4 for the opposite end of the pole assembly.
- Renverser le poteau et répéter l'étape 1.4 pour l'extrémité opposée de l'assemblage du poteau.
- Dar la vuelta el poste y repetir el paso 1.4 para el extremo opuesto del ensamble del poste.

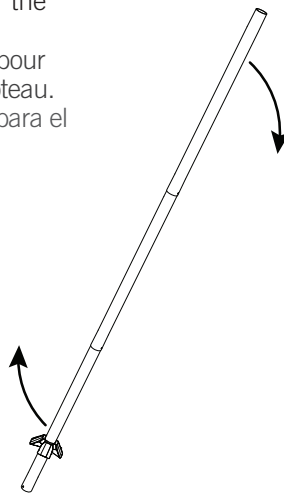

2

POLE TO BASE ASSEMBLY / ENSAMBLAJE DEL POSTE A LA BASE / ASSEMBLAGE DU POTEAU A LA BASE



HARDWARE REQUIRED / QUINCAILLERIE REQUISE / HERRAJE REQUERIDO

Hardware bag / Sac de quincaillerie / Bolsa de herraje

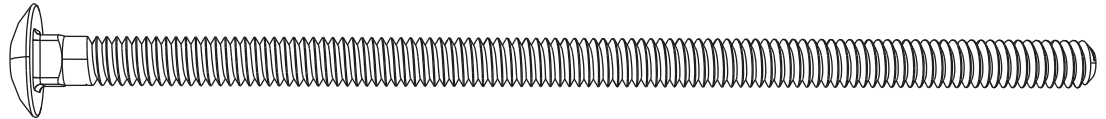

AZW (x2)

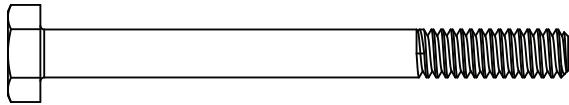

AAS (x1)

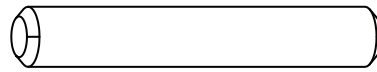

GPZ (x4)

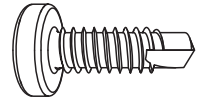

DIW (x4)

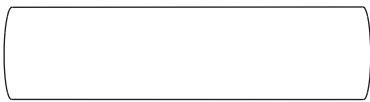

AZU (x1)

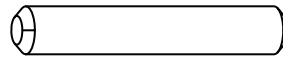

GPY (x4)

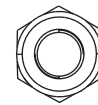

AZP (x3)



PARTS REQUIRED / PIÈCES REQUISES / PIEZAS REQUERIDAS

Plastic parts / Pièces en plastique / Piezas de plástico

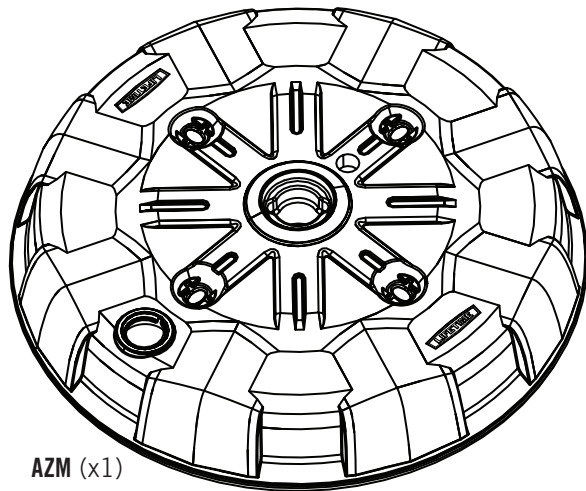

AZM (x1)

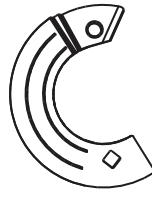

AZS (x2)

Metal parts / Pièces en métal / Piezas de metal

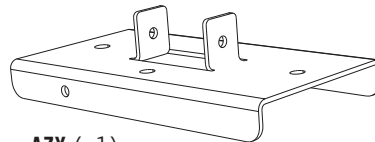

AZX (x1)

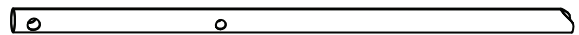

GPX (x4)



TOOLS REQUIRED / OUTILS REQUIS / HERRAMIENTAS REQUERIDAS



Safety glasses
Lunettes de sécurité
Gafas protectoras



7/16 in/po" (≈12 mm) (x2)



(x1)

► SECTION 2 (CONTINUED) / SECTION 2 (SUITE) / SECCIÓN 2 (CONTINUACIÓN)

TOOLS AND HARDWARE REQUIRED / OUTILS ET QUINCAILLERIE REQUIS / HERRAMIENTAS Y HERRAJE REQUERIDOS



2.1

- Turn the **base (AZM)** on its side. Slide the flared end of the pole assembly through the hole in the base as shown.
- Tourner la **base (AZM)** sur son côté. Faire glisser l'extrémité évasée de l'ensemble du poteau à travers le trou dans la base.
- Colocar la **base (AZM)** sobre su costado. Deslizar el extremo acampanado del conjunto de poste a través del agujero en la base.

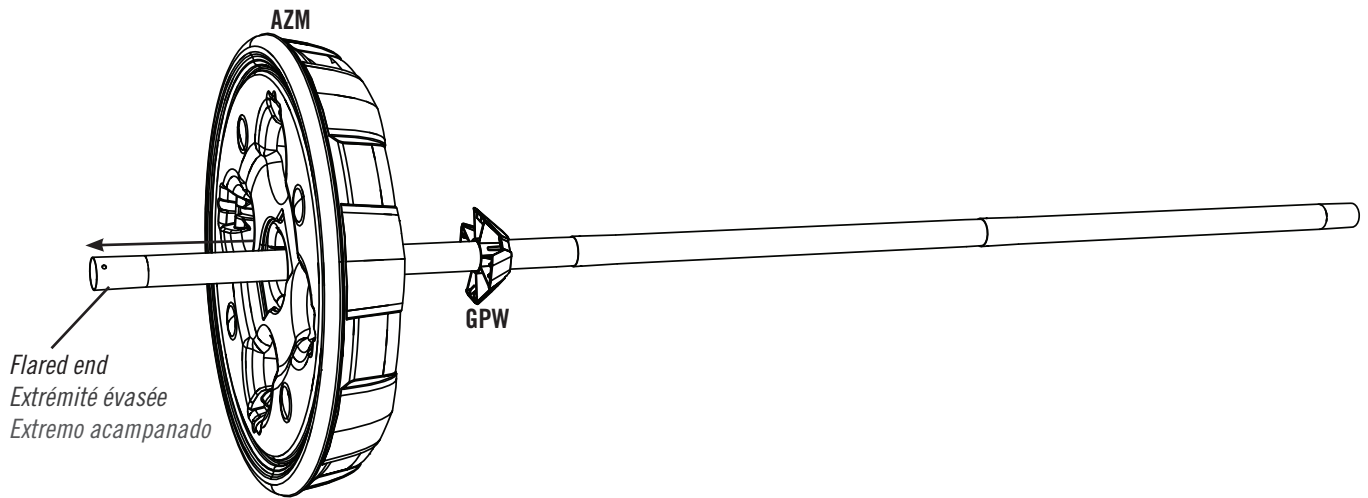

⚠ WARNING / AVERTISSEMENT / ADVERTENCIA

Never put the system in an upright position without proper weight in the base. The system may fall over and could result in serious personal injury or property damage.

Ne jamais mettre le système en une position verticale sans premier remplir la base avec le poids correct. Le système pourrait tomber et causer des blessures graves personnelles et/ou la mort, ou dommage à la propriété.

Nunca colocar la unidad en una posición vertical sin llenar primero la base con el peso correcto. La unidad podría caerse y ocasionar lesiones graves personales y/o la muerte, o daños a la propiedad.

► SECTION 2 (CONTINUED) / SECTION 2 (SUITE) / SECCIÓN 2 (CONTINUACIÓN)

TOOLS AND HARDWARE REQUIRED / OUTILS ET QUINCAILLERIE REQUIS / HERRAMIENTAS Y HERRAJE REQUERIDOS

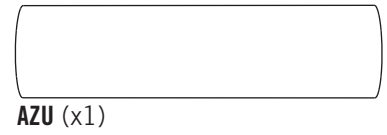
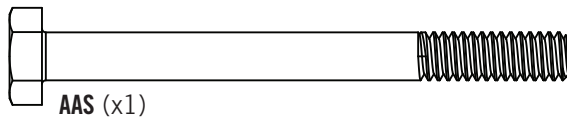
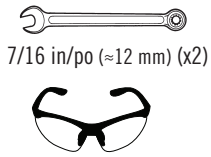

2.2

- With the holes in the tabs of the **base plate (AZX)** aligned with the holes in the pole assembly, secure the base plate to the pole assembly using the hardware shown. Tighten the **nut (AZP)** securely.
- Après avoir aligné les trous dans la **plaque de support (AZX)** avec les trous dans l'ensemble du poteau, bien attacher la plaque de support à l'ensemble du poteau à l'aide de la quincaillerie indiquée. Bien serrer l'**écrou (AZP)**.
- Con los agujeros en las lengüetas de la **placa de soporte (AZX)** alineados con los agujeros en el conjunto de poste, fijar la placa de soporte al conjunto de poste usando los herraje requeridos como se muestra. Apretar bien la **tuerca (AZP)**.

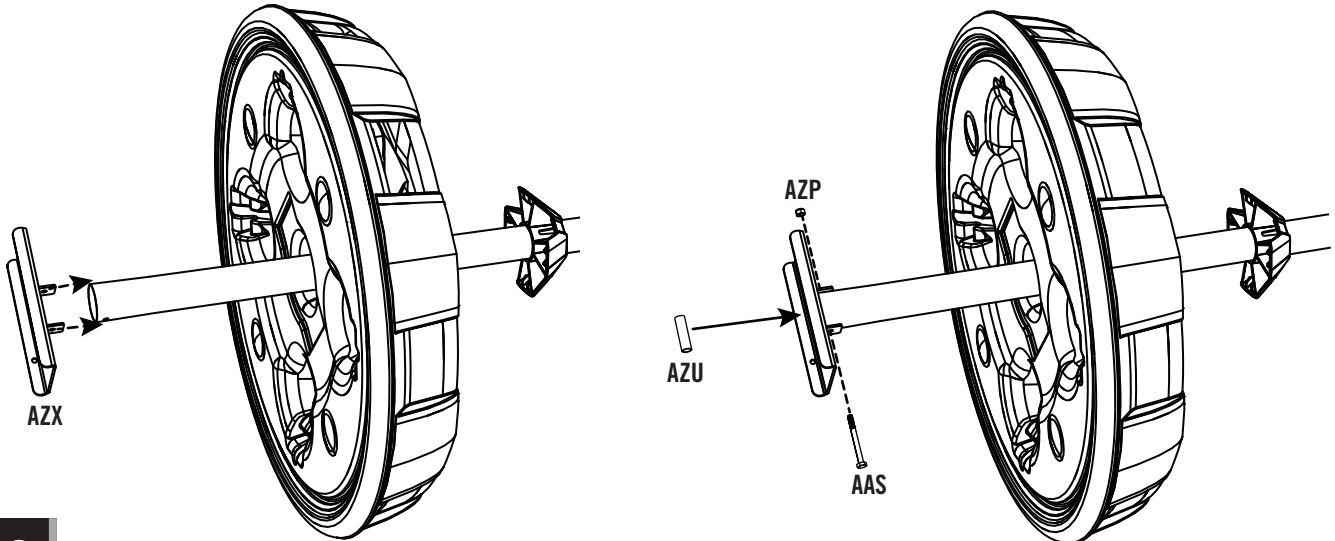

2.3

- Interlock the two halves of the **split collar (AZS)** around the pole assembly. Slide the split collar assembly down to the base.
- Enclencher les deux **demi-embases (AZS)** autour de l'ensemble du poteau. Faire glisser les demi-embases vers la base.
- Entrelazar las dos **collares (AZS)** alrededor del conjunto de poste. Deslizar los collares contra la base.

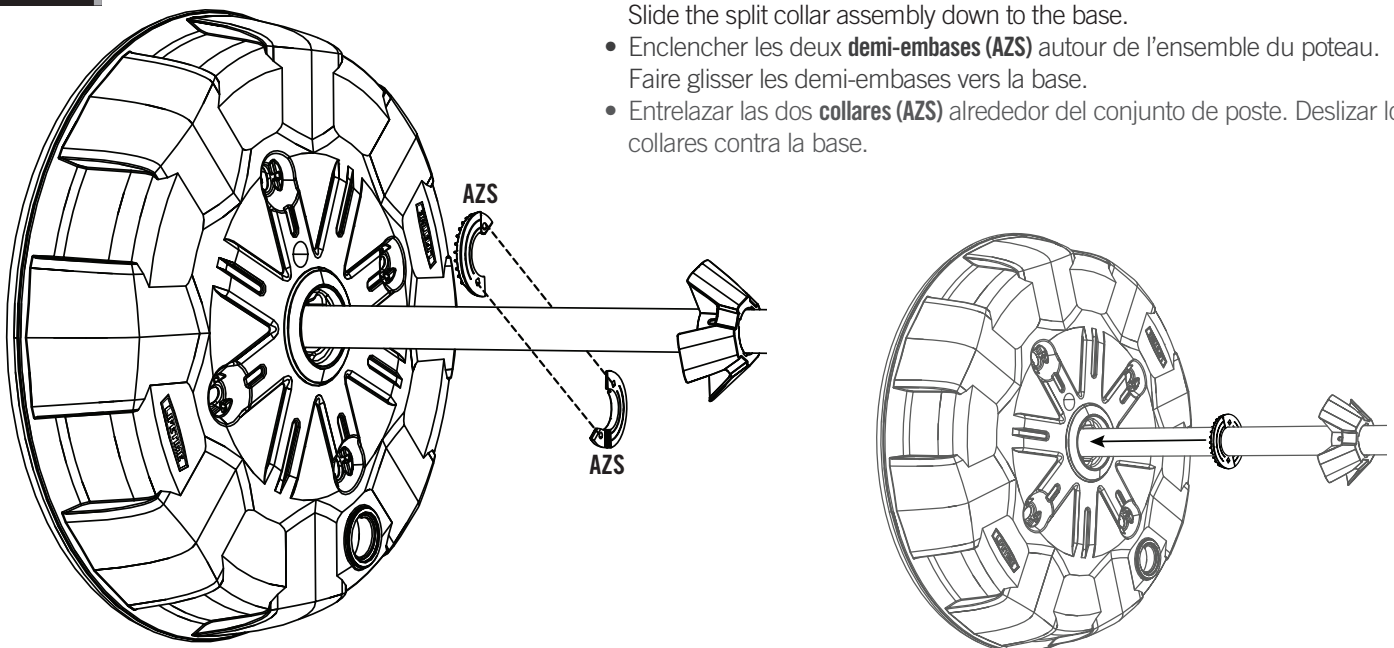

► SECTION 2 (CONTINUED) / SECTION 2 (SUITE) / SECCIÓN 2 (CONTINUACIÓN)

TOOLS AND HARDWARE REQUIRED / OUTILS ET QUINCAILLERIE REQUIS / HERRAMIENTAS Y HERRAJE REQUERIDOS

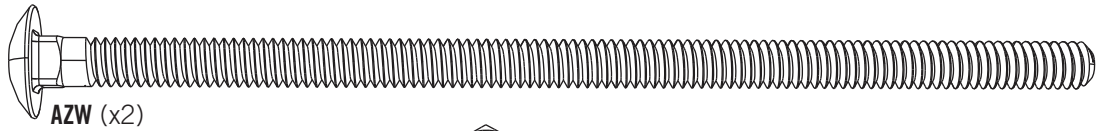
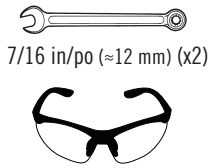

2.4

- Align the holes in the split collar with the holes in the base plate. Insert the two (2) **carriage bolts (AZW)** through the holes in the split collar and out through the base plate.
- Il faut aligner les trous dans les demi-embases avec les trous dans la plaque de support. Insérer les deux (2) **boulons mécaniques (AZW)** à travers les trous dans les demi-embases et à travers la plaque de support.
- Es preciso alinear los agujeros en los collares con los agujeros en la placa de soporte. Insertar los dos (2) **pernos de carrocería (AZW)** a través de los agujeros en los collares y a través de la placa de soporte.

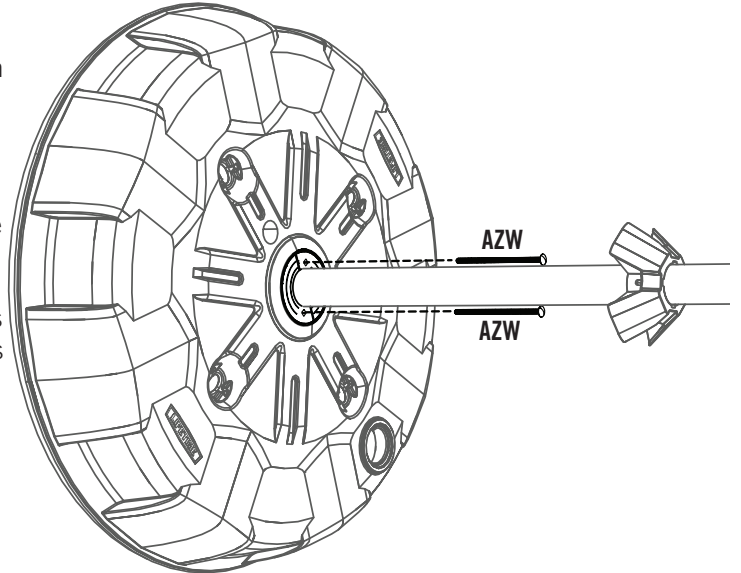

2.5

- With the holes aligned as shown, secure the base plate to the pole assembly with two (2) **nuts (AZP)**. Tighten the nuts securely, but do not overtighten.
- Après avoir aligné les trous, bien attacher la plaque de support à l'ensemble du poteau à l'aide de deux (2) **écrous (AZP)**. Bien serrer les écrous mais ne pas excessivement.
- Con los agujeros en las lengüetas de la base alineados con los agujeros en el conjunto de poste, fijar la placa de soporte al conjunto de poste usando dos (2) **tuercas (AZP)**. Apretar bien las tuercas mas no demasiado.

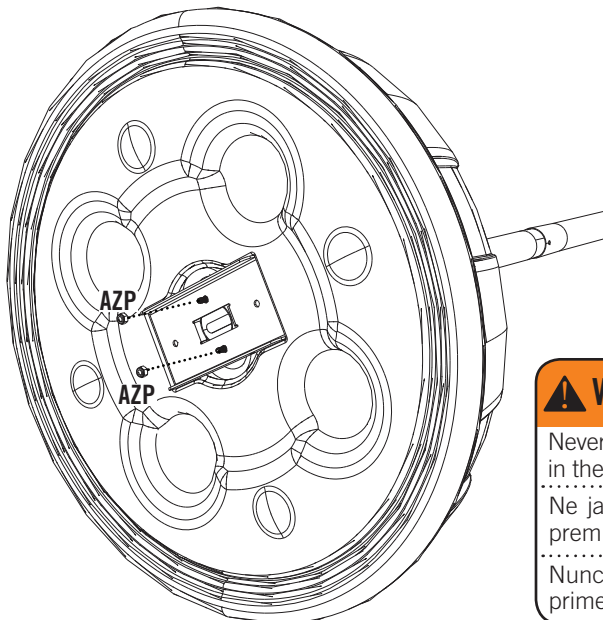

▲ WARNING / AVERTISSEMENT / ADVERTENCIA

Never put the system in an upright position without proper weight in the base.

Ne jamais mettre le système en une position verticale sans premier remplir la base avec le poids correct.

Nunca colocar la unidad en una posición vertical sin llenar primero la base con el peso correcto.

► SECTION 2 (CONTINUED) / SECTION 2 (SUITE) / SECCIÓN 2 (CONTINUACIÓN)

TOOLS AND HARDWARE REQUIRED / OUTILS ET QUINCAILLERIE REQUIS / HERRAMIENTAS Y HERRAJE REQUERIDOS

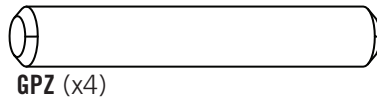

GPZ (x4)

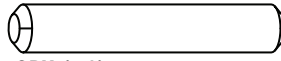

GPY (x4)

2.6

- Slide one **top pin (GPY)** into the position shown on one **pole brace (GPX)**, then insert the flat end of the pole brace into one of the channels in the base until the pin rests in the recessed plastic. Hold the pole brace in this position while performing the next step.
- Faire glisser une **goupille supérieure (GPY)** à l'endroit indiqué dans un **support de poteau (GPX)**, ensuite insérer l'extrémité plate du support de poteau dans un des canaux dans la base jusqu'à la goupille repose dans le renforcement du plastique. Maintenir le support de poteau dans cette position en exécutant l'étape suivant.
- Deslizar un **perno superior (GPY)** en la posición indicada en un **soporte de poste (GPX)**, entonces insertar el extremo plano del soporte de poste en uno de los canales en la base hasta que el perno se quede en el hueco del plástico. Mantener el soporte de poste en su lugar al ejecutar el paso siguiente.

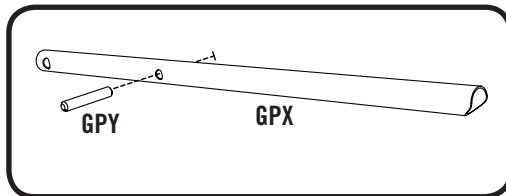

- ! • *The angled edge of the pole brace must face the pole.*
- *Le bord chanfreiné du support de poteau doit faire face au poteau.*
- *El borde biselado del soporte de poste debe mirar hacia el poste.*

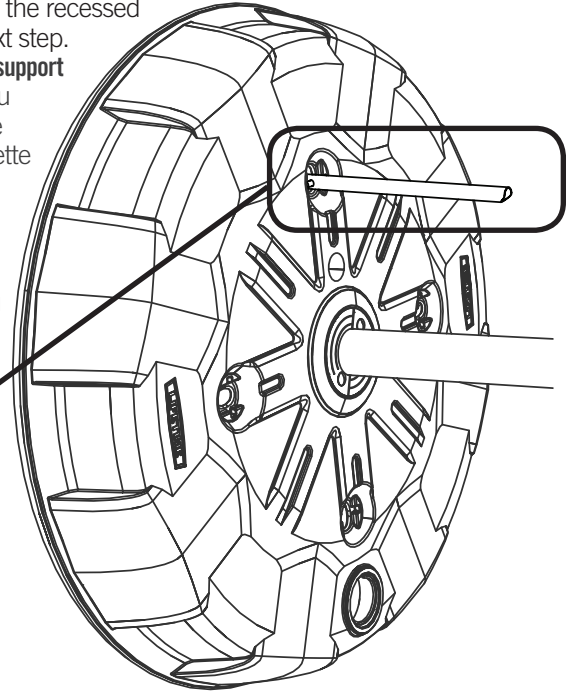

2.7

- Slide one **bottom pin (GPZ)** into the remaining set of holes in the pole brace, then rotate the pole brace on the top pin until the bottom pin pops into place in the location indicated.
- Faire glisser une **goupille inférieure (GPZ)** dans le jeu de trous restant dans le support de poteau, ensuite tourner le support de poteau sur le goupille supérieure jusqu'à ce que la goupille inférieure s'emboîte en place dans l'endroit indiqué.
- Deslizar un **perno inferior (GPZ)** en el juego de agujeros restante en el soporte de poste, entonces rotar el soporte de poste sobre el perno superior hasta que el perno inferior se encaje en su lugar en la ubicación indicada.

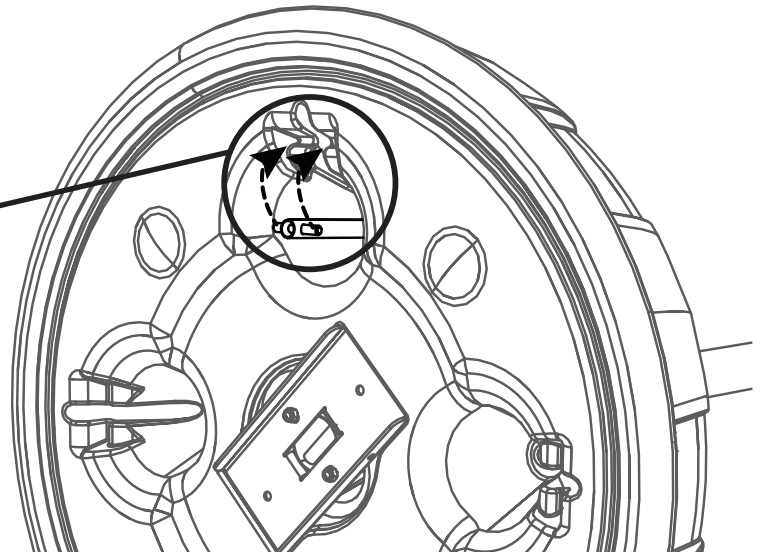
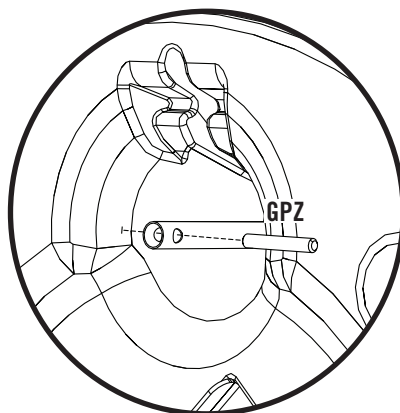

► SECTION 2 (CONTINUED) / SECTION 2 (SUITE) / SECCIÓN 2 (CONTINUACIÓN)

TOOLS AND HARDWARE REQUIRED / OUTILS ET QUINCAILLERIE REQUIS / HERRAMIENTAS Y HERRAJE REQUERIDOS



(x1)

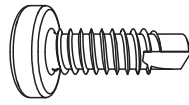

DIW (x4)

2.8

- Repeat steps 2.6–2.7 to attach the remaining pole braces to the base.
- Répéter les étapes 2.6 à 2.7 pour fixer les supports de poteau restants à la base.
- Repetir los pasos 2.6 a 2.7 para fijar los soportes de postes restantes a la base.

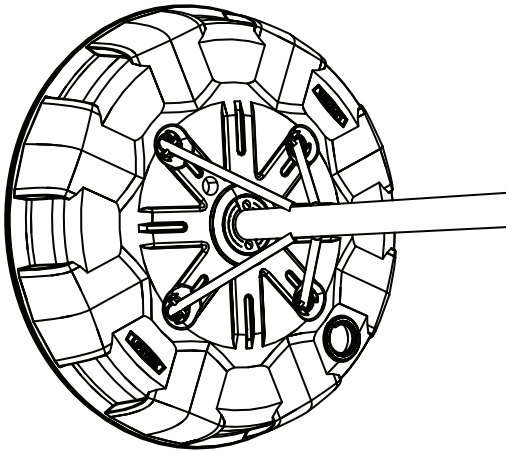

2.9

- Slide the **brace collar (GPW)** down the pole until the pole braces rest in the notches inside the brace collar.
- Faire glisser le **collier de support (GPW)** vers le bas du poteau jusqu'à ce que les supports de poteau reposent dans les encoches dans le collier de support.
- Deslizar **collar de soporte (GPW)** hacia el extremo inferior del poste hasta que los soportes de poste se queden en las muescas en el collar de soporte.

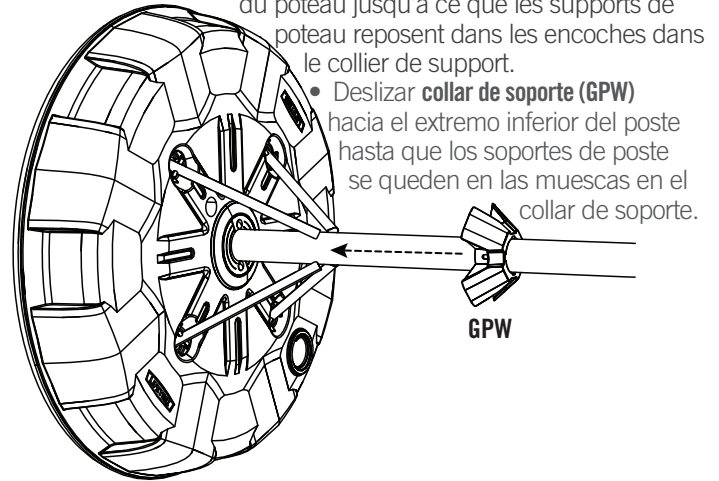

2.10

- **HAVE ONE ADULT PRESS THE BRACE COLLAR FIRMLY TOWARD THE BASE** while another secures the brace collar to the pole with the **screws (DIW)**.
- **UN ADULTE DOIT PRESSIONNER FERMEMENT LE COLLIER DE SUPPORT VERS LA BASE** pendant qu'un autre fixe le collier de support au poteau en utilisant les **vis (DIW)**.
- **UN ADULTO DEBERÍA PRESIONAR FIRMEMENTE EL COLLAR DE SOPORTE HACIA LA BASE** mientras que otro fije el collar de soporte al poste usando los **tornillos (DIW)**.

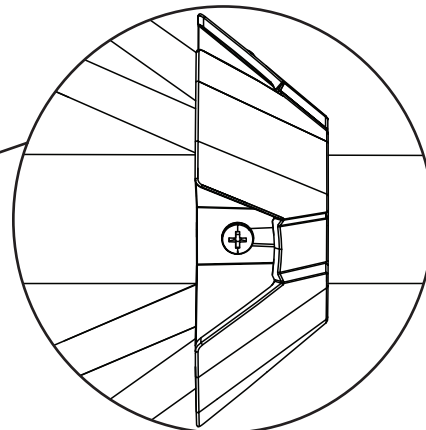
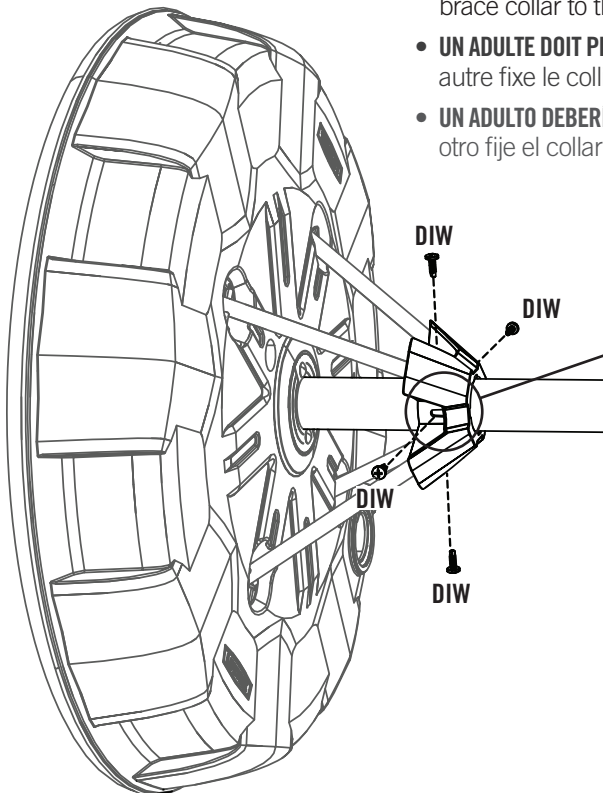

- *The screw should be positioned at the bottom end of the slot as shown.*
- *Il faut positionner la vis à l'extrémité inférieure de la fente comme indiqué.*
- *Es preciso ubicar el tornillo al extremo inferior de la ranura como se muestra.*

3

TETHERBALL TO POLE ASSEMBLY / ASSEMBLAGE DU TETHERBALL AU POTEAU / ENSAMBLAJE DEL TETHERBALL AL POSTE



HARDWARE REQUIRED / QUINCAILLERIE REQUISE / HERRAJE REQUERIDO

Hardware bag / Sac de quincaillerie / Bolsa de herraje

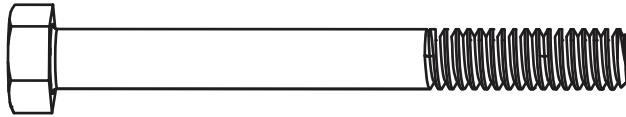

EQX (x1)

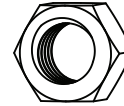

AYT (x1)

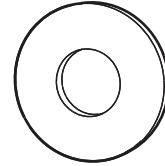

ABD (x1)



PARTS REQUIRED / PIÈCES REQUISES / PIEZAS REQUERIDAS

Plastic parts / Pièces en plastique / Piezas de plástico



AZT (x1)

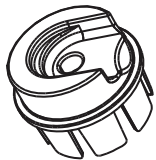

AZQ (x1)



AZR (x1)

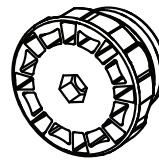

BCA (x1)

Metal parts / Pièces en métal / Piezas de metal

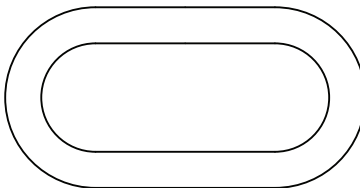

*BUF (x1)

*Part shown at actual size
*Pièce illustrée à la taille réelle
*Pieza ilustrada al tamaño real



TOOLS REQUIRED / OUTILS REQUIS / HERRAMIENTAS REQUERIDAS



Safety glasses
Lunettes de sécurité
Gafas protectoras



This page intentionally left blank
Cette page est intentionnellement laissée en blanc
Esta página ha sido dejada en blanco intencionalmente

Remove this section for quick reference / Enlever cette section pour référence rapide / Retirar esta sección para referencia rápida



PARTS IDENTIFIER / IDENTIFICATEUR DE PIÈCES / IDENTIFICADOR DE PIEZAS

Metal parts / Pièces en métal / Piezas de metal



ALG (x3)

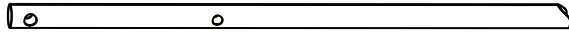

GPX (x4)

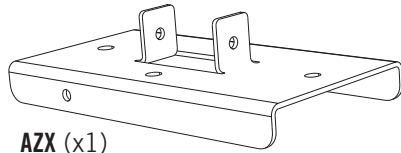

AZX (x1)

*Part shown at actual size
 *Pièce illustrée à la taille réelle
 *Pieza ilustrada al tamaño real

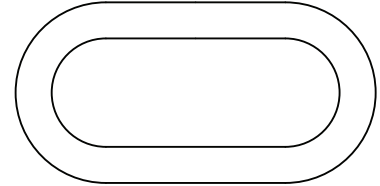

*BUF (x1)

Plastic parts / Pièces en plastique / Piezas de plástico

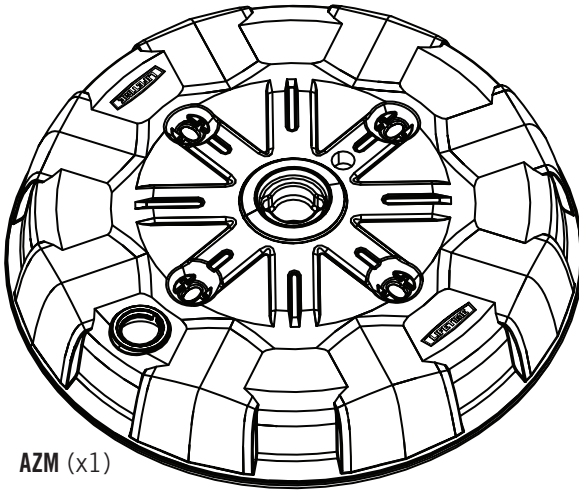

AZM (x1)



AZQ (x1)

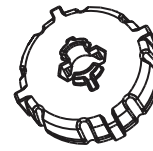

AZR (x1)

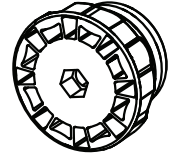

BCA (x1)

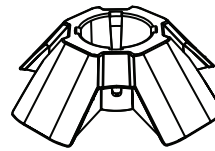

GPW (x1)

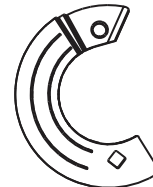

AZS (x2)



AZT (x1)

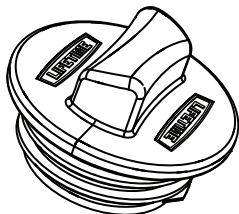

FIQ (x1)

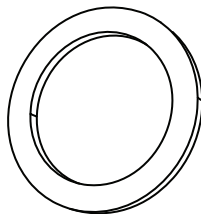

FIR (x1)

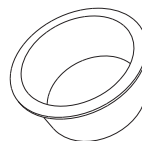

AEF (x1)

BQB (x1)
 Pump and Needle Set
 Jeu de pompe et aiguille
 Juego de bomba y aguja

Remove this section for quick reference / Enlever cette section pour référence rapide / Retirar esta sección para referencia rápida



PARTS IDENTIFIER / IDENTIFICATEUR DE PIÈCES / IDENTIFICADOR DE PIEZAS



HARDWARE REQUIRED / QUINCAILLERIE REQUISE / HERRAJE REQUERIDO

Hardware bag / Sac de quincaillerie / Bolsa de herraje

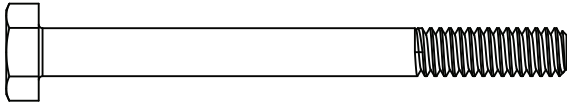

AAS (x1)

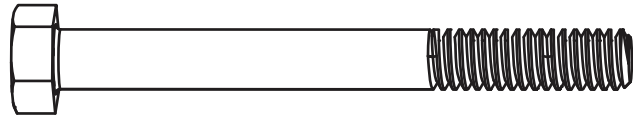

EQX (x1)

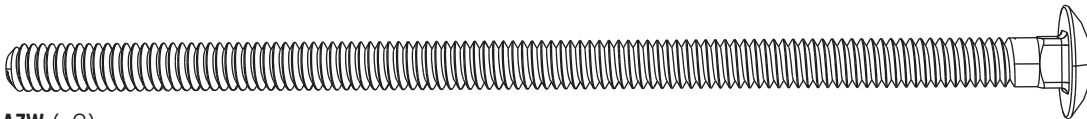

AZW (x2)

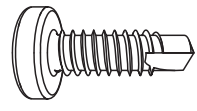

DIW (x4)

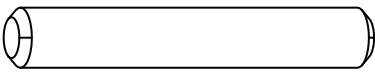

GPZ (x4)

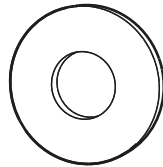

ABD (x1)



AZU (x1)

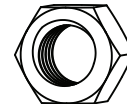

AYT (x1)



AZP (x3)

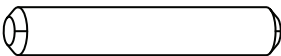

GPY (x4)

Remove this section for quick reference / Enlever cette section pour référence rapide / Retirar esta sección para referencia rápida



This page intentionally left blank
Cette page est intentionnellement laissée en blanc
Esta página ha sido dejada en blanco intencionalmente

Remove this section for quick reference / Enlever cette section pour référence rapide / Retirar esta sección para referencia rápida

► SECTION 3 (CONTINUED) / SECTION 3 (SUITE) / SECCIÓN 3 (CONTINUACIÓN)

TOOLS AND HARDWARE REQUIRED / OUTILS ET QUINCAILLERIE REQUIS / HERRAMIENTAS Y HERRAJE REQUERIDOS

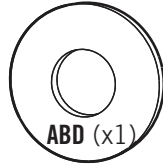
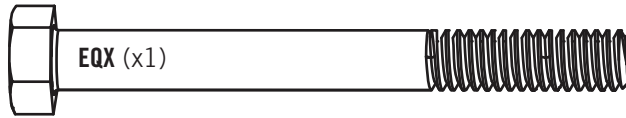

- If you have trouble with this section, scan the code below to view a video on its assembly.
- En cas d'avoir des problèmes avec cette section, scanner le code QR en dessous pour voir un vidéo de l'assemblage.
- En caso de tener problemas con esta sección, escanear el código QR debajo para ver un video del ensamblaje.

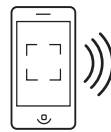

• <http://go.lifetime.com/tetherballtopole>

3.1

- Connect the **top cap (BCA)**, **washer collar link (BUF)**, **expanding pole cap (AZQ)**, and **pole cap wedge (AZR)** together using the hardware shown. Hand tighten the **nut (AYT)** just enough to secure it inside the pole cap wedge.
- Attacher le **capuchon supérieur (BCA)**, le **maillon de la chaîne pour le collier (BUF)**, le **capuchon expansible de poteau (AZQ)**, et la **cale pour le capuchon expansible de poteau (AZR)** à l'aide de la quincaillerie indiqué. Serrer la **vis (AYT)** à la main juste assez pour que l'écrou soit dedans le cale pour le capuchon expansible de poteau.
- Sujetar el tapón superior (**BCA**), **eslabón de la cadena para el collar (BUF)**, **tapón ajustable de poste (AZQ)**, y la **cuña del tapón ajustable de poste (AZR)** usando el herraje indicado. Apretar a mano la **tuerca (AYT)** justo lo necesario para asegurarlo dentro de la cuña del tapón ajustable.

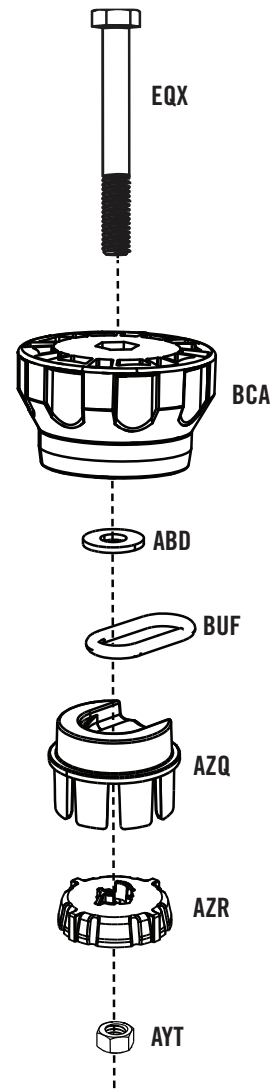

► SECTION 3 (CONTINUED) / SECTION 3 (SUITE) / SECCIÓN 3 (CONTINUACIÓN)

TOOLS AND HARDWARE REQUIRED / OUTILS ET QUINCAILLERIE REQUIS / HERRAMIENTAS Y HERRAJE REQUERIDOS



3.2

- Insert the expanding pole cap assembly into the top of the pole assembly.
- Insérer l'ensemble du capuchon dedans l'extrémité supérieure du poteau.
- Insertar el conjunto del tapón dentro del extremo superior del poste como se muestra.

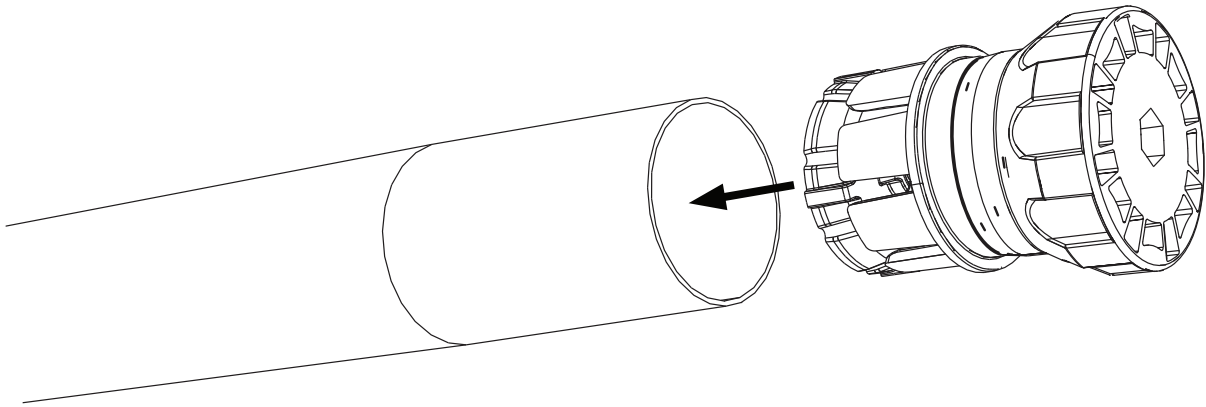

3.3

- Secure the expanding pole cap assembly to the top of the pole by tightening the pole cap.
- Attacher bien l'ensemble au poteau en serrant bien la vis.
- Asegurar el conjunto del tapón al poste por apretar el tornillo.

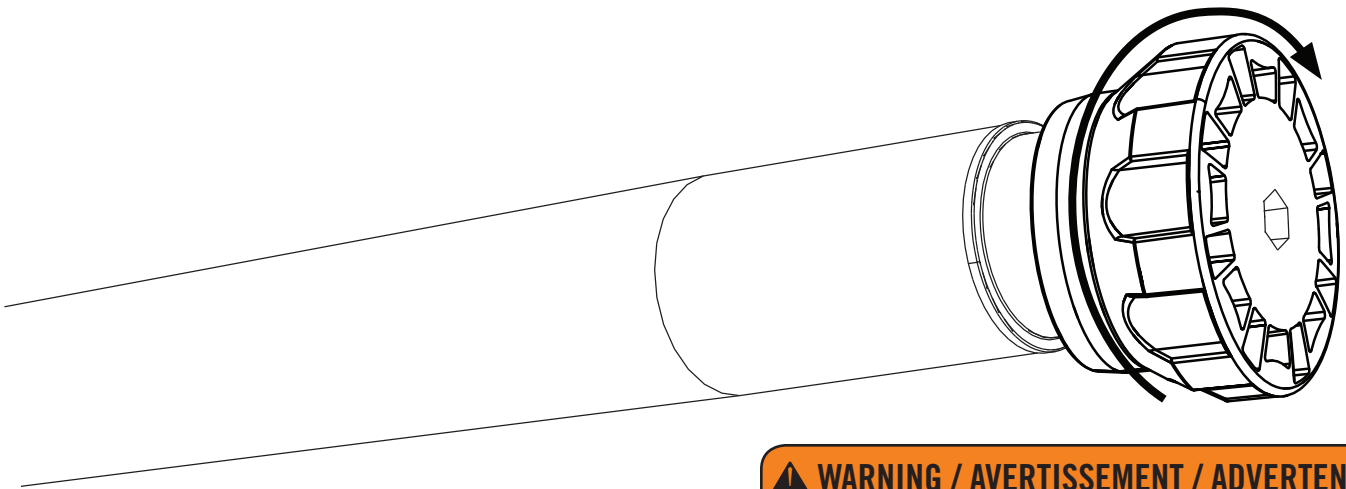

⚠ WARNING / AVERTISSEMENT / ADVERTENCIA

Never put the system in an upright position without proper weight in the base.

Ne jamais mettre le système en une position verticale sans premier remplir la base avec le poids correct.

Nunca colocar la unidad en una posición vertical sin llenar primero la base con el peso correcto.

► SECTION 3 (CONTINUED) / SECTION 3 (SUITE) / SECCIÓN 3 (CONTINUACIÓN)

TOOLS AND HARDWARE REQUIRED / OUTILS ET QUINCAILLERIE REQUIS / HERRAMIENTAS Y HERRAJE REQUERIDOS



3.4

- Attach the **ball/rope/clasp assembly (AZT)** to the washer collar link.
- Attacher l'**ensemble de ballon/corde/mousqueton (AZT)** au maillon.
- Sujetar el **conjunto de pelota/cuerda/mosquetón (AZT)** al anillo.

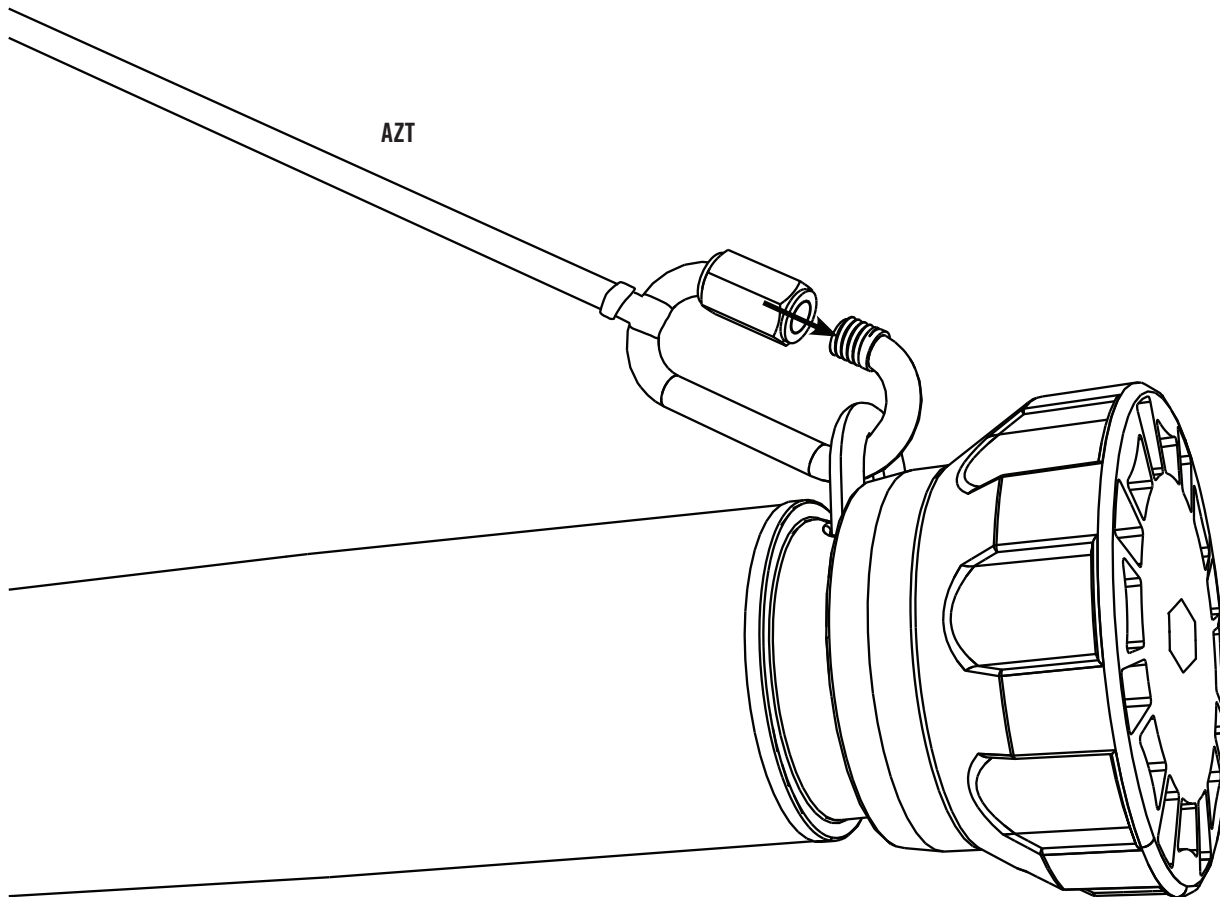

⚠ WARNING / AVERTISSEMENT / ADVERTENCIA

Never put the system in an upright position without proper weight in the base.

Ne jamais mettre le système en une position verticale sans premier remplir la base avec le poids correct.

Nunca colocar la unidad en una posición vertical sin llenar primero la base con el peso correcto.

4

FINAL ASSEMBLY / ASSEMBLAGE FINAL / ENSAMBLAJE FINAL



HARDWARE REQUIRED / QUINCAILLERIE REQUISE / HERRAJE REQUERIDO



PARTS REQUIRED / PIÈCES REQUISES / PIEZAS REQUERIDAS

Plastic parts / Pièces en plastique / Piezas de plástico

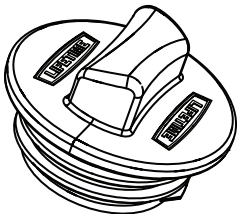

FIQ (x1)

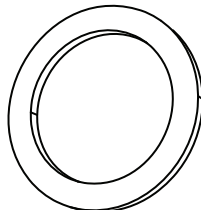

FIR (x1)

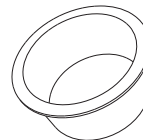

AEF (x1)

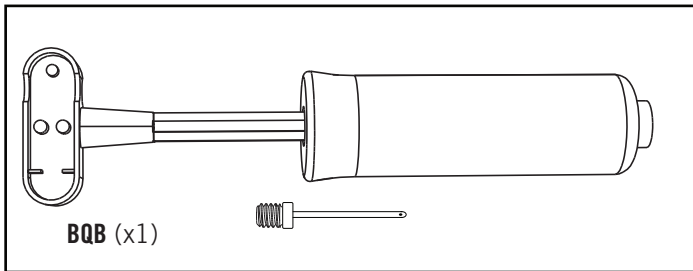

BQB (x1)



TOOLS REQUIRED / OUTILS REQUIS / HERRAMIENTAS REQUERIDAS



OR
OU
O



Water source
Source d'eau
Fuente de agua

145 lb (≈66 kg)
Sand, Sable, Arena

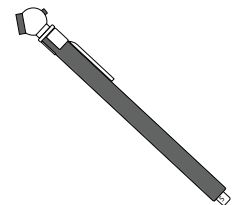
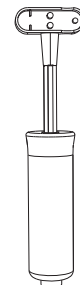

► SECTION 4 (CONTINUED) / SECTION 4 (SUITE) / SECCIÓN 4 (CONTINUACIÓN)

TOOLS AND HARDWARE REQUIRED / OUTILS ET QUINCAILLERIE REQUIS / HERRAMIENTAS Y HERRAJE REQUERIDOS



145 lb (66 kg)



4.1A

OPTION A: Filling the **base (AJM)** with sand.

OPTION A: Remplissez la **base (AJM)** avec de sable ou de l'eau.

OPCIÓN A: Llène la **base (AJM)** con arena o agua.

- Insert a **base plug (AEF)** into the small hole on the top of the **base (AJM)**. Using a funnel, fill the base with sand through the large hole. Once the sand has reached the hole, have two adults stand the base up on a flat surface. Finish filling the base with sand. Slide the **rubber gasket (FIR)** onto the **screwtop cap (FIQ)**, then securely tighten the cap onto the base.
- Insérer un **bouchon (AEF)** dans le petit trou dans la surface supérieure de la **base (AJM)**. En utilisant un entonnoir, remplir la base avec du sable par le grand trou. Une fois que le sable aura atteint le trou, deux adultes doivent mettre la base vertical sur une surface à plat. Terminer de remplir la base avec du sable. Faire glisser le **joint en caoutchouc (FIR)** sur le **capuchon (FIQ)**, ensuite bien serrer le bouchon sur la base.
- Insertar un **tapón (AEF)** dentro del agujero pequeño a la superficie superior de la **base (AJM)**. Usando un embudo, llenar la base con arena a través del agujero grande. Una vez que la arena haya alcanzado el agujero, dos adultos deben poner la base vertical en una superficie plana. Terminar de llenar la base con arena. Deslizar la **junta de goma (FIR)** sobre el **tapón grande (FIQ)**, entonces apretar bien el tapón en la base.

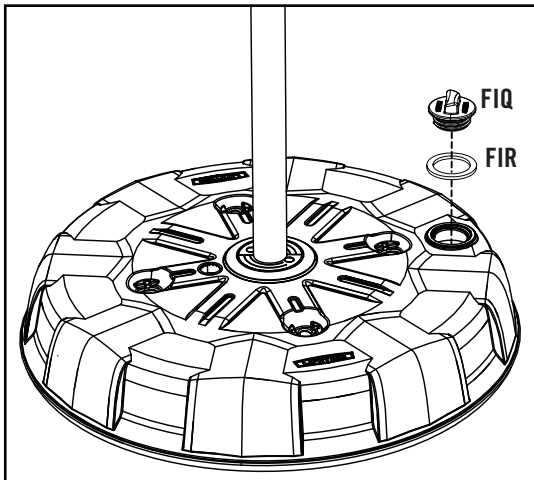
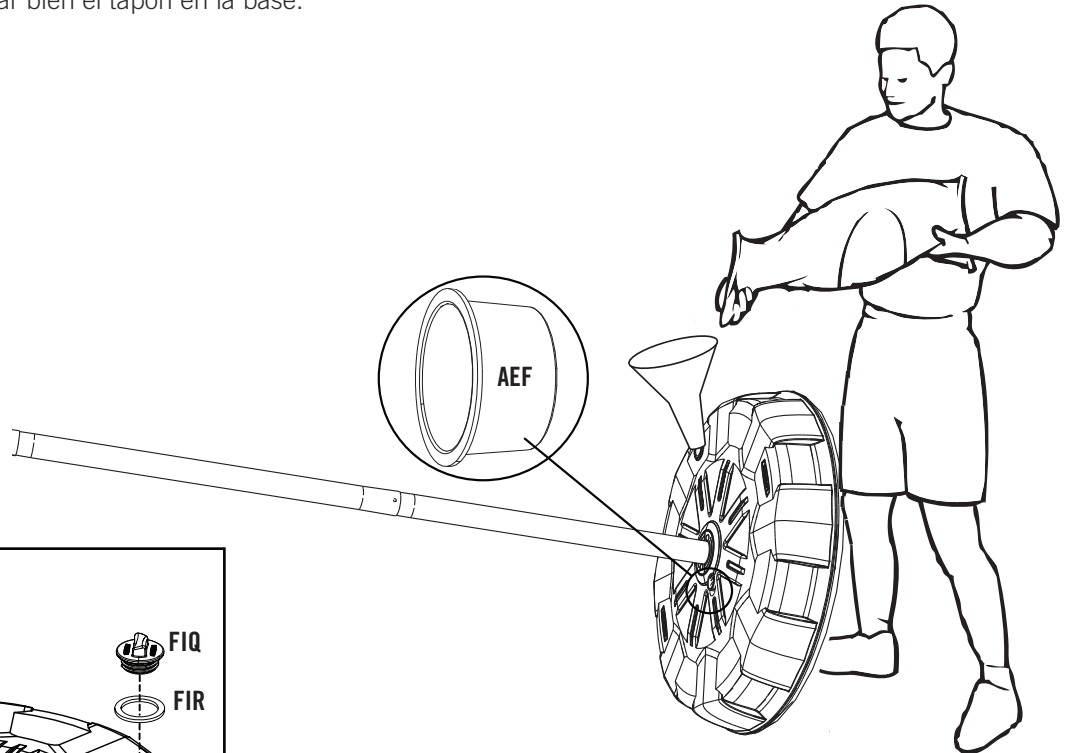

- *Two adults are required to complete assembly. To prevent serious injuries, the pole should be held by one adult at all times while the base is being filled.*
- *Il faut deux personnes adultes pour terminer l'assemblage. Pour éviter des accidents graves, le poteau doit toujours être maintenu par une personne adulte pendant le remplissage de la base.*
- *Dos adultos son requeridos para completar el ensamble. Para evitar lesiones graves, un adulto debe mantener horizontal el poste a todos momentos mientras que otro adulto termine de llenar la base.*

► SECTION 4 (CONTINUED) / SECTION 4 (SUITE) / SECCIÓN 4 (CONTINUACIÓN)

TOOLS AND HARDWARE REQUIRED / OUTILS ET QUINCAILLERIE REQUIS / HERRAMIENTAS Y HERRAJE REQUERIDOS

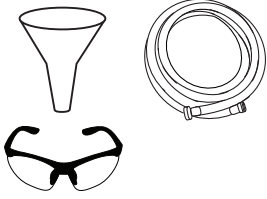

4.1B

- **OPTION B:** Filling the **base (AJM)** with water.
- **OPTION B:** Remplir la **base (AJM)** avec de l'eau.
- **OPCIÓN B:** Llenar la **base (AJM)** con agua.

- Insert a **base plug (AEF)** into the small hole on the top of the **base (AJM)**. Fill the base with water through the large hole until the water is just below the hole. Using two adults, stand the base up on a flat surface and finish filling the base with water. Add one tablespoon of chlorine bleach to the water to prevent algae formation. Slide the **rubber gasket (FIR)** onto the **screwtop cap (FIQ)**, then securely tighten the cap onto the base.

- Insérer un **bouchon de base (AEF)** dans le petit trou sur la surface supérieure de la **base (AJM)**. Remplir la base avec de l'eau froide à travers le trou grand jusqu'à ce que l'eau soit juste ci-dessous le trou. Avec deux adultes, mettre la base debout sur une surface à plat et terminer de remplir la base avec de l'eau. Ajouter une cuiller à table de blanchiment au chlore à l'eau pour prévenir la formation d'algues. Faire glisser le **joint en caoutchouc (FIR)** sur le **capuchon grand (FIQ)**, ensuite bien serrer le capuchon à la base.

- Insertar un **tapón de la base (AEF)** en el agujero pequeño en la superficie superior de la **base (AJM)**. Llenar la base con agua fría a través del orificio grande justo abajo el agujero. Usando dos adultos, levantar la base sobre una superficie plana, y terminar de llenar la base con agua. Agregar una cucharada de blanqueador de cloro al agua para evitar la formación de algas. Deslizar la **junta de goma (FIR)** sobre el **tapón grande (FIQ)**, entonces apretar bien el tapón grande en la base.

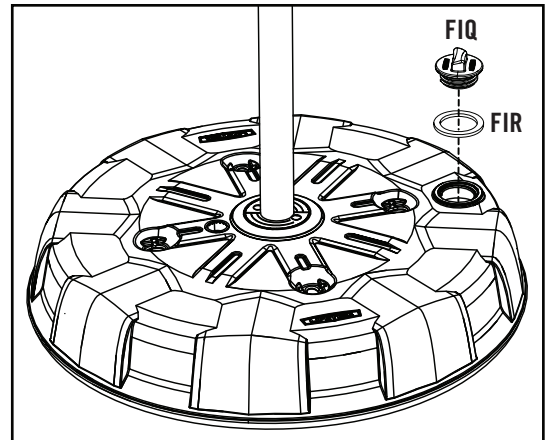
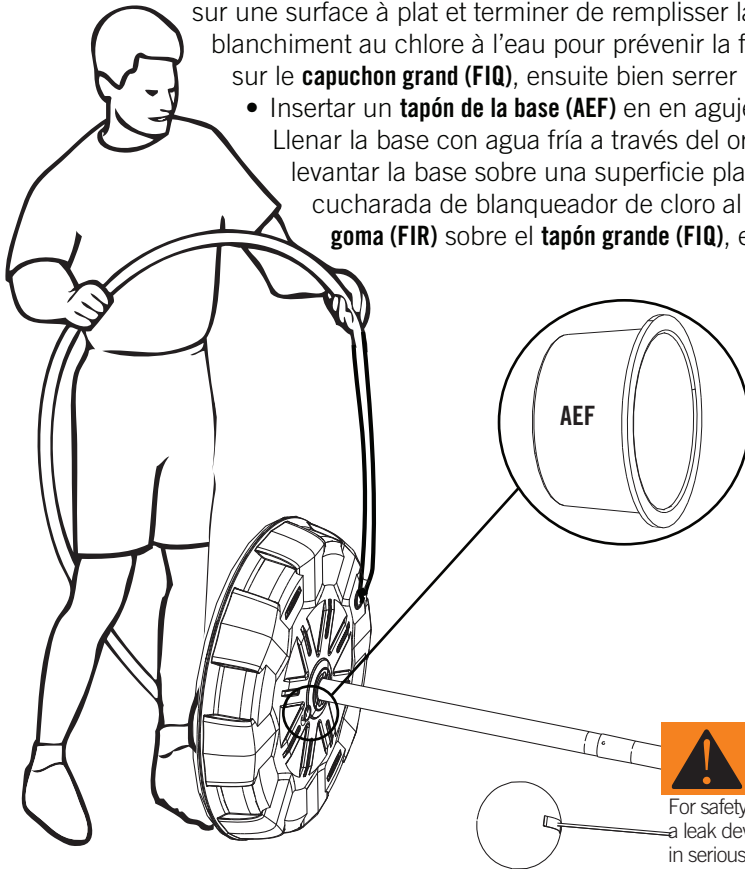

WARNING / AVERTISSEMENT / ADVERTENCIA

For safety reasons, we recommend that sand be used instead of water to fill the Base. If a leak develops, water could run out unnoticed, allowing the system to fall over, resulting in serious personal injuries or property damage. If using Water, check the Base carefully for leaks. If a leak is found, lay the system down on the ground and call Customer Service. Do not use, stand up, or play on a leaking system.

Pour des raisons de sécurité, il est recommandé de remplir le pied portatif avec du sable plutôt qu'avec de l'eau. En cas de fuite, l'écoulement de l'eau risque de passer inaperçu, ce qui peut entraîner une chute du système et de provoquer ainsi des blessures graves, voire mortelles, ou des dégâts matériels. Veuillez assurer que le pied reste toujours sur une surface lisse, libre d'objets risquant de le perforer.

Por razones de seguridad, se recomienda usar arena en lugar de agua en la base portátil. Si hay alguna fuga, el agua podría salirse inadvertidamente, por lo que la unidad puede caerse y causar lesiones personales graves y/o la muerte, o daños a la propiedad. Coloque siempre la base sobre una superficie lisa sin objetos que puedan perforarla. Si encuentra una fuga, coloque la unidad en el suelo, y llame a nuestro departamento de servicios a clientes. Si la unidad tiene fugas, no la use, poner en posición vertical, ni jugar en ella.



- *Two adults are required to complete assembly. To prevent serious injuries, the pole should be held by one adult at all times while the base is being filled.*
- *Il faut deux personnes adultes pour terminer l'assemblage. Pour éviter des accidents graves, le poteau doit toujours être maintenu par une personne adulte pendant le remplissage de la base.*
- *Dos adultos son requeridos para completar el ensamble. Para evitar lesiones graves, un adulto debe mantener horizontal el poste a todos momentos mientras que otro adulto termine de llenar la base.*

► SECTION 4 (CONTINUED) / SECTION 4 (SUITE) / SECCIÓN 4 (CONTINUACIÓN)

TOOLS AND HARDWARE REQUIRED / OUTILS ET QUINCAILLERIE REQUIS / HERRAMIENTAS Y HERRAJE REQUERIDOS

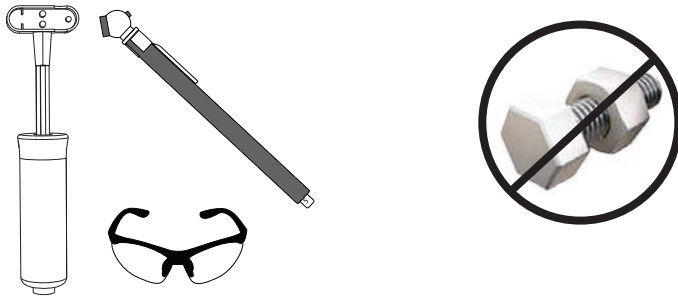

4.2

- Connect **Ball Needle (BFA)** to a ball pump. Moisten Needle and carefully insert it into the tetherball. Inflate tetherball to 2 psi. Check pressure with pressure gauge.
- Attacher l'**aiguille** à la **pompe (BQB)**. Humidifier l'aiguille, et l'insérer avec soin dans le tetherball. Gonfler le ballon à 2 lb/po². Vérifier la pression avec un manomètre.
- Atornillar la **aguja de inflación** a la **bomba (BQB)**. Humedecer la aguja e insertarla cuidadosamente dentro de la pelota. Inflar la pelota a 2 psi. Verificar la presión con un indicador de presión.

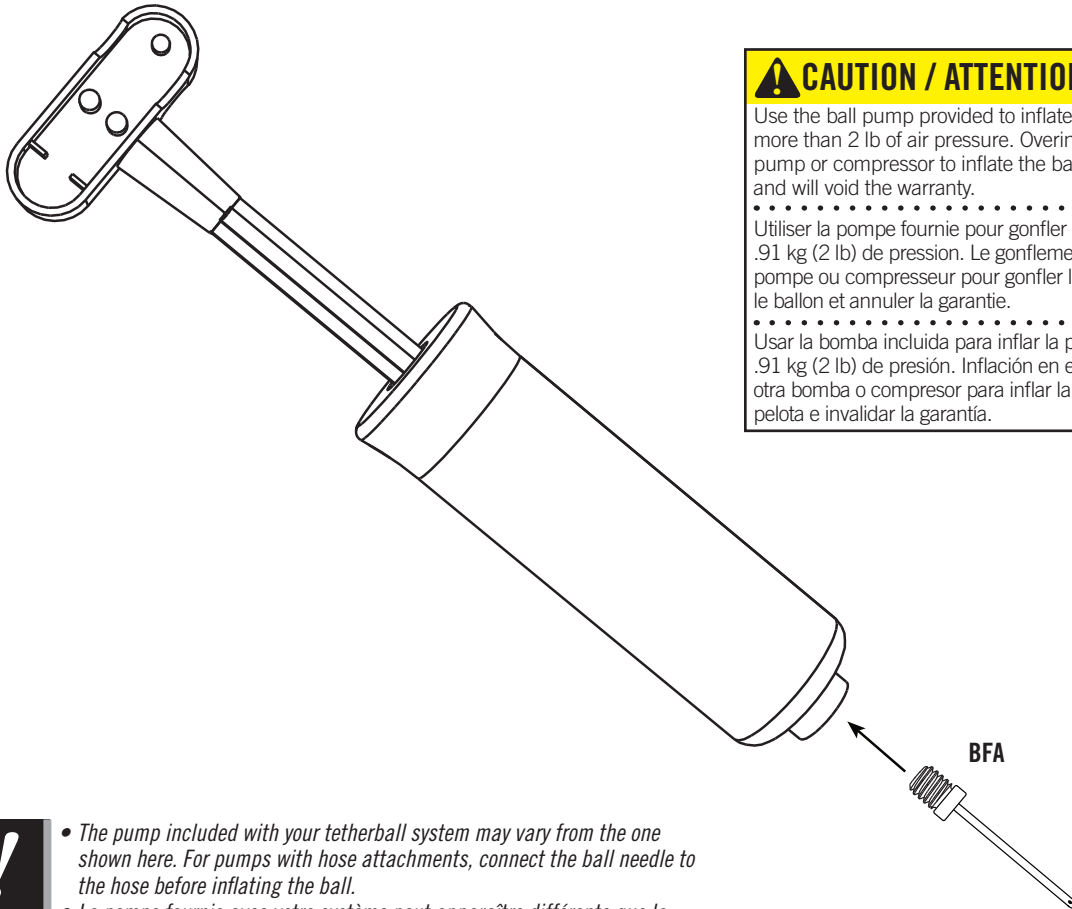

CAUTION / ATTENTION / PRECAUCIÓN

Use the ball pump provided to inflate the ball. Do not inflate with more than 2 lb of air pressure. Overinflation and use of any other pump or compressor to inflate the ball may damage the system and will void the warranty.

Utiliser la pompe fournie pour gonfler le ballon. Ne pas dépasser .91 kg (2 lb) de pression. Le gonflement excessif et l'usage d'autre pompe ou compresseur pour gonfler le ballon peut endommager le ballon et annuler la garantie.

Usar la bomba incluida para inflar la pelota. No exceder más de .91 kg (2 lb) de presión. Inflación en exceso o el uso de cualquier otra bomba o compresor para inflar la pelota puede dañar la pelota e invalidar la garantía.



- *The pump included with your tetherball system may vary from the one shown here. For pumps with hose attachments, connect the ball needle to the hose before inflating the ball.*
- *La pompe fournie avec votre système peut apparaître différente que la pompe illustrée ici. Pour une pompe avec un tuyau, attacher l'aiguille au tuyau avant de gonfler le ballon.*
- *La bomba incluida con su sistema puede aparecer diferente que la bomba mostrada aquí. Para las bombas con mangas, atornillar la aguja de inflación a la manga antes de inflar la pelota.*

BASIC RULES

How the Game is Played: Play in matches of 3, 5, or 7 games. Each player takes a turn serving for a whole game. The serving player may serve the ball in either direction. The receiving player must then hit the ball in the opposite direction. After the initial serve, any player may hit the ball. To win a game, a player must completely wrap the rope around the pole in that player's direction. To win a match, a player must win by two or more games.

Non-Intentional Violations: If a violation occurs, the game is stopped and returned to the point at which the violation occurred. The non-offending player gets to serve. The following list explains the violations:

- **Stepping off sides:** Each player's field of play consists of only half the playing circle. A player may not step out of his or her boundaries.

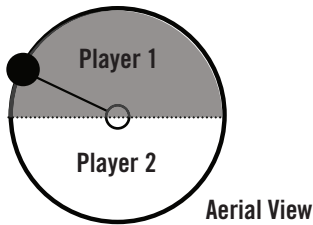

- **Touching the rope:** Players may not touch or hit the rope at any time.
- **Carrying or throwing the ball:** Players must only hit the ball when serving and receiving the ball. The ball must bounce off the players' hands or fists without any lingering contact.
- **Double hitting:** A player may hit the ball only once per wrap around the pole. If the ball hits the pole without going completely around the pole, the player may hit the ball again. However, a player may not hit the ball twice during a single revolution.

Committing three non-intentional violations, in any combination, during a single game, results in the loss of the game for the offending player.

Intentional Violations: A player must not grab the pole. Grabbing the pole is an automatic loss of the game for the offending player.

Double Violations: It is highly unlikely, but if both players commit a violation at the same time, the players must execute a "Pole Drop." A Pole Drop consists of both players holding the ball with one hand three feet from the pole along the line dividing the two sides. The players then release the ball simultaneously, and allow the ball to touch the pole before either player can hit the ball.

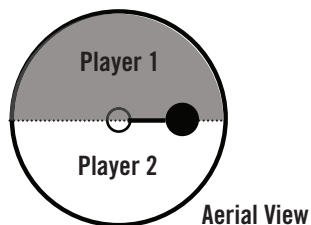

ADVANCED RULES

How the Game is Played: Play in matches of 3, 5, or 7 games. Each player takes a turn serving for a whole game. The serving player may serve the ball in either direction. The receiving player must allow the ball to swing around the pole at least once before striking the ball. The receiving player then hits the ball in the opposite direction. After the ball swings at least one time around the pole, any player may hit the ball.

Marking the Playing Area: Four Play Area markings are molded into the bottom of the tetherball base.

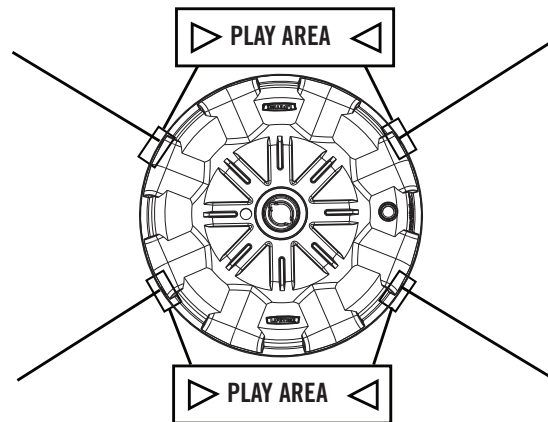

Draw chalk lines from the Play Area markings outward to create a playing field 20' in diameter. Mark off the Neutral Zone Areas with chalk.

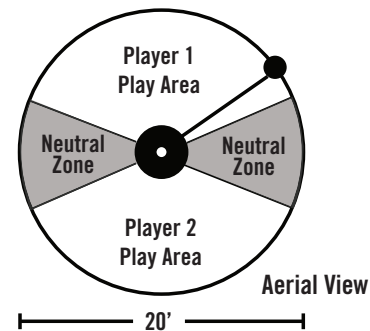

Neutral Zone Violations: Players must remain in their own Play Area. Neither player may step into the Neutral Zones or on a line of a Neutral Zone.

All other non-intentional, intentional, and double violations apply.

TETHERBALL TACTICS

To win the game, a player must keep the ball under his or her control. The following list explains some of the tactics used to get and keep control of the ball:

Serving: Power should not be your only technique. Try to serve the ball at extreme angles. This will help prevent your opponent from hitting the ball or hitting the ball well.

Stealing the Ball: A player steals the ball when he or she gains or regains control of the ball. Do not stay in the same place during play. This can set your opponent up to hit the ball at angles too difficult for you to hit at your current location. Change locations often. If your opponent does not know where you'll be standing, it's harder for him/her to form an offensive strategy. This approach can help set you up for steals. Sometimes the approaching ball comes at an angle that is too high or difficult to hit. It may be to your advantage to let the ball go around once unhindered or even hit the ball in your opponents direction to throw your opponent off and/or allow you to change your approach. This is known as a "Sacrifice Wrap." This will help set you up for a better hit in your direction.

Hitting Techniques: Predictability sets your opponent up to steal the ball and win the game or match. Change how and where you hit the ball by changing the speed and angle of the hit.

RÈGLES FONDAMENTALES

Comment jouer au jeu : Jouer en matchs de 3, 5, ou 7 parties. Chaque joueur sert le ballon pour la partie entière. Le joueur qui sert peut servir le ballon en l'une ou l'autre direction. Le joueur qui reçoit doit frapper le ballon en la direction opposée. Après le service initiale, n'importe qui d'entre les joueurs peut frapper le ballon. Pour gagner la partie, un joueur doit enrouler complètement autour du poteau dans la direction de ce joueur. Pour gagner le match, un joueur doit gagner par deux parties ou plus.

Violations non-délibérées : Si une violation se produit, arrêtez la partie et remettez le ballon au point auquel la violation s'est produite. Le joueur non coupable servira. La liste suivante explique les violations :

- **Hors limites :** Chaque terrain de jeu consiste d'une moitié du cercle de jeu. Un joueur ne doit pas sortir de son propre terrain de jeu.

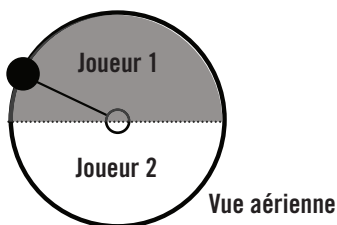

- **Toucher la corde :** Les joueurs ne peuvent pas toucher ni frapper la corde au cours de la partie.
- **Porter ou lancer le ballon :** Les joueurs peuvent seulement frapper le ballon lorsqu'ils servent et reçoivent le ballon. Le ballon doit rebondir des mains ou poings des joueurs sans contact prolongé.
- **Double-coup :** Un joueur ne peut frapper le ballon qu'une seule fois par révolution autour du poteau. Si le ballon touche le poteau sans aller complètement autour du poteau, le joueur peut frapper le ballon de nouveau. Néanmoins, un joueur ne peut pas frapper le ballon deux fois au cours d'une seule révolution.

En commettant trois violations non délibérées, en tous combinaisons, au cours d'une seule partie, résulte en la perte de la partie pour le joueur coupable.

Violations délibérées : Un joueur ne peut pas s'emparer du poteau. S'emparer le poteau est une perte automatique de la partie pour le joueur coupable.

Double violations : C'est peu probable, mais si les deux joueurs commettent une violation au même temps, les joueurs doivent exécuter un «**Pole Drop**». Si les joueurs doivent exécuter un «**Pole Drop**», les deux joueurs doivent tenir le ballon avec un main libre et un mètre du poteau le long de la ligne qui sépare les deux côtés. Les joueurs, ensuite, lâchent le ballon simultanément, et permettent le ballon de toucher le poteau avant de frapper le ballon de nouveau.

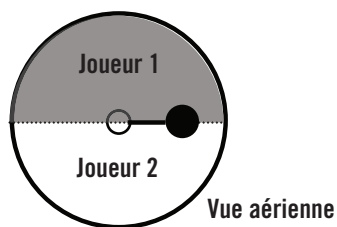

RÈGLES AVANÇÉES

Comment jouer au jeu : Jouer en matchs de 3, 5, ou 7 parties. Chaque joueur sert le ballon pour la partie entière. Le joueur qui sert peut servir le ballons en l'une ou l'autre direction. Le joueur qui reçoit doit permettre le ballon enrouler autours du poteau une fois avant de le frapper. Le joueur qui reçoit, ensuite, frappe le ballon en la direction opposée. Après le service initiale, n'importe qui d'entre les joueurs peut frapper le ballon.

Délimiter la zone de jouer : Quatre bornages des zones de jouer sont modelés dans la partie inférieure de la base.

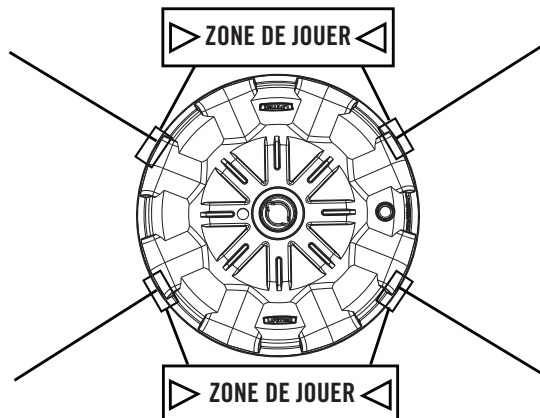

Avec une craie, croquez des bornages des zones de jouer vers l'extérieur pour délimiter le terrain de jeu de 6,10 m (20') en diamètre. Délimitez les zones neutres avec craie.

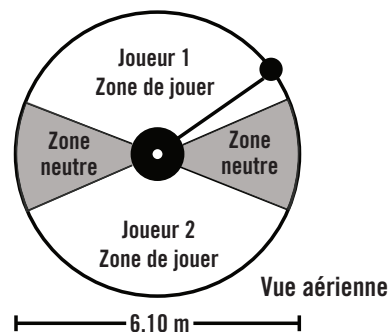

Violations des zones neutres : Les joueurs doivent rester dans leur propres zones de jouer. Aucun joueur peut entre dans les zones neutres ou sur une ligne d'une zone neutre.

Tous les violations appliquent : non-délibérées, délibérées, et double.

TACTIQUES DE TETHERBALL

Pour gagner la partie, un joueur doit garder le ballon sous son contrôle. La liste suivante énumère quelques tactiques employés pour garder contrôle du ballon :

Servir : Le pouvoir ne doit pas être votre seule technique. Essayez de servir le ballon aux angles extrêmes. Cela aidera à empêcher votre adversaire de frapper bien le ballon ou même donner un coup au ballon.

Voler le ballon : Un joueur vole le ballon quand il gagne ou gagne de nouveau le contrôle du ballon. Ne restez pas dans la même position au cours de la partie. Cela aidera votre adversaire à frapper le ballon aux angles extrêmes et plus difficiles frapper à votre position actuelle. Changez votre position fréquemment. Si votre adversaire ne peut pas prévoir votre position, il y trouvera plus difficile former une stratégie offensive. Cette approche peut vous aider à voler le ballon. Parfois le ballon s'approche à un angle plus haut ou plus difficile frapper. Il se peut être a votre avantage permettre le ballon entourer le poteau un fois sans entrave ou même frapper le ballon en la direction de votre adversaire pour faire perdre ses moyens et/ou vous permettre modifier votre approche. Cela est connue comme un «**Sacrifice Wrap**» et vous aidera à frapper bien le ballon en votre direction.

Techniques de frapper : Prévisibilité peut aider votre adversaire à voler le ballon et gagner la partie ou match. Modifiez comment et où vous frappez le ballon par changer la vitesse et l'angle du coup.

REGLAS BÁSICAS

Cómo jugar: Juega en partidos de 3, 5, o 7 juegos. Cada jugador se da una vuelta sacando durante el juego entero. El jugador que saca puede sacar la pelota en cualquier dirección. El jugador que recibe debe golpear la pelota en la dirección opuesta. Después del saque inicial, cualquier jugador puede golpear la pelota. Para ganar el juego, un jugador debe envolver por completo la cuerda alrededor del poste en la dirección del otro jugador. Para ganar el partido, un jugador debe ganar por dos o más juegos.

Violaciones no intencionales: Si sucede una violación de reglas, el juego se para y se vuelve al punto en la cual la violación sucedió. El jugador que no causó la violación saca. Los puntos enumerados siguientes explican las violaciones de reglas:

- **Estar en fuera de juego:** El terreno de juego de cada jugador consiste sólo en una mitad del círculo. Un jugador no puede estar en su propio fuera de juego.

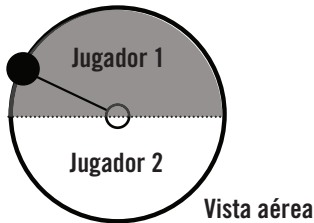

Vista aérea

- **Tocar la cuerda:** Los jugadores no pueden tocar ni golpear la cuerda a cualquier momento.
- **Llevar o tirar la pelota:** Los jugadores sólo deben golpear la pelota al sacar o recibir la pelota. La pelota debe tocar sólo la mano o el puño sin cualquier contacto prolongado.
- **Doble-golpe:** Un jugador debe golpear la pelota sólo una vez por revolución. Si la pelota golpea el poste sin hacer un revolución completa alrededor del poste, el jugador puede golpearla de nuevo. Sin embargo, un jugador no puede golpear la pelota dos veces durante una sola revolución.

Cometer tres violaciones no intencionales, en cualquier combinación, durante un sólo juego, puede resultar en la pérdida del juego para el jugador culpable.

Violaciones intencionales: Un jugador no debe agarrar el poste. Agarrar el poste es una pérdida automática del juego para el jugador culpable.

Doble-violación: Es sumamente improbable, mas si ambos jugadores cometen una violación a la vez, los jugadores deben ejecutar un «Pole Drop.» En un «Pole Drop» los dos jugadores tienen la pelota en una mano y un metro del poste a lo largo de la línea dividiendo los dos terrenos de juego. A continuación, los jugadores sueltan simultáneamente la pelota, y dejan la pelota tocar el poste antes de que los dos jugadores puedan golpear la pelota.

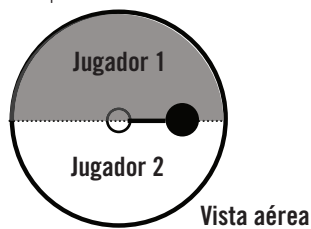

Vista aérea

REGLAS AVANZADAS

Cómo jugar: Juega en partidos de 3, 5, o 7 juegos. Cada jugador se da una vuelta sacando durante el juego entero. El jugador que saca puede sacar la pelota en cualquier dirección. El jugador que recibe debe dejar la pelota envolver el poste por lo menos una revolución antes de golpear la pelota. A continuación, el jugador que recibe puede golpear la pelota en la dirección opuesta. Después de que la pelota gire por lo menos una vez alrededor del poste, cualquier jugador puede golpear la pelota.

Delinear el área de jugar: Cuatro marcas para los áreas de jugar han sido moldeado en la superficie inferior de la base.

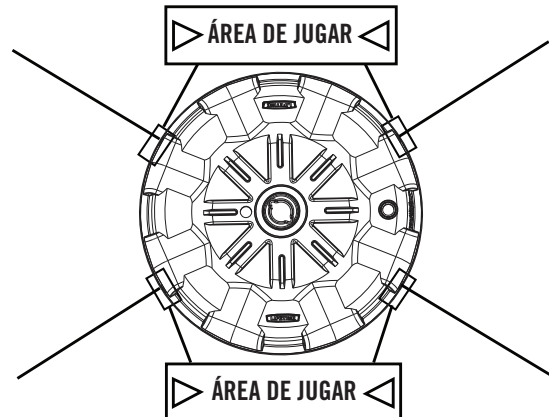

Usando gis, marque líneas de las marcas delineando los áreas de jugar para crear un terreno de juego hasta 6,10 en diámetro. Marque las zonas neutrales con gis.

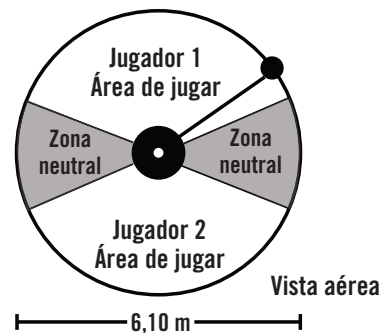

Vista aérea

Violaciones en las zonas neutrales: Jugadores deben quedarse en su propio área de jugar. Ningún jugador debe entrar en las zonas neutrales ni pisar en una línea de una zona neutral.

Todas las otras violaciones intencionales, no intencionales, y dobles aplican.

TÁCTICAS DE TETHERBALL

Para ganar el juego, un jugador debe guardar la pelota bajo su control. Las tres tácticas alistadas abajo explican algunas de las tácticas empleadas para controlar la pelota:

Sacar: Poder no debe ser su sola técnica. Trate de sacar la pelota a ángulos extremos. Esto ayudará a impedir su contrincante golpear la pelota o golpear bien la pelota.

Robarse la pelota: Un jugador se roba la pelota cuando el o ella tome o tome de nuevo control de la pelota. No se quede en la misma posición durante el juego. Este puede ayudar su contrincante a golpear la pelota a unos ángulos demasiado difíciles de golpear a su posición actual. Cambie posiciones con frecuencia. Si su contrincante no sabe donde estará usted, será más difícil formar una estrategia ofensiva. Se puede aprovechar de este enfoque por robarse la pelota. A veces, la pelota que se acerca viene a un ángulo demasiado alto o difícil de golpear. Puede ser a su ventaja dejar la pelota revolver una vez no estorbado o aún golpear la pelota en la dirección de su contrincante por confundir su contrincante y/o por permitirse cambiar su enfoque. Esto es más conocido como un «Sacrifice Wrap.» Esto le ayudará a mejor golpear la pelota en su dirección.

Técnicas de golpear: Predictibilidad sets up su contrincante robarse la pelota y ganar el juego o partido. Cambie cómo y dónde golpea la pelota por cambiar la velocidad y ángulo del golpe.



NOTES / REMARQUES / NOTAS

A large, empty white rectangular area occupies the central portion of the page, intended for handwritten notes or remarks.



REGISTER YOUR PRODUCT ONLINE AT WWW.LIFETIME.COM

At Lifetime®, we are committed to providing innovative and quality products. While registering, you will have the opportunity to give us your feedback. Your input is valuable to us.

- You can also opt in to receive new product notifications or promotions.
- In the unlikely event of a product recall or safety modification, your registration provides the information we need to notify you directly.
- Registration is fast, easy, and completely voluntary.

LIFETIME'S PROMISE TO YOU:

Maintaining your privacy is our long-standing policy at Lifetime®. And you can rest assured that Lifetime® will not sell or provide your personal data to other third parties, or allow them to use your personal data for their own purposes.

We invite you to read our privacy policy at www.lifetime.com

REGISTER today!



ENREGISTREZ VOTRE PRODUIT EN LIGNE AU WWW.LIFETIME.COM

Chez Lifetime®, nous nous engageons à fournir des produits innovateurs de qualité. Lors de votre inscription, vous aurez l'occasion de nous faire parvenir vos commentaires. Votre opinion est importante pour nous.

- Vous pouvez également choisir de recevoir des avis ou des promotions dans le cadre de nouveaux produits.
- Dans l'éventualité improbable d'un rappel ou d'un avis de sécurité, votre inscription fournit les renseignements nécessaires nous permettant de communiquer avec vous.
- L'inscription est rapide, facile et complètement volontaire.

LA PROMESSE DE LIFETIME :

Conserver votre confidentialité est notre politique de longue date chez Lifetime®. Vous pouvez donc être rassuré par le fait que Lifetime® ne vendra pas ou ne fournira pas vos données personnelles à des tiers, et ne leur permettra pas d'utiliser vos données personnelles à leurs propres fins.

Nous vous invitons à lire notre politique de confidentialité à www.lifetime.com

ENREGISTREZ VOTRE PRODUIT aujourd'hui!



REGISTRE SU PRODUCTO EN LÍNEA EN WWW.LIFETIME.COM

En Lifetime®, estamos comprometidos a ofrecer productos innovadores y de calidad. Al registrarse, usted tendrá la oportunidad de darnos su retroalimentación. Su información es valiosa para nosotros.

- También puede optar por recibir nuestras notificaciones o promociones.
- En el caso improbable de que el producto tenga que salir del mercado o que sufra alguna modificación, su registro provee la información que necesitamos para notificarle directamente.
- El registro es rápido, fácil y completamente voluntario.

LA PROMESA DE LIFETIME® PARA USTED:

Mantener su privacidad es nuestra política permanente en Lifetime®. Y puede estar seguro que Lifetime® no venderá ni dará sus datos personales a terceros, ni les permitirá usar sus datos personales para fines propios.

Lo invitamos a leer nuestra política de privacidad en www.lifetime.com

¡REGÍSTRESE hoy mismo!



5-YEAR LIMITED FACTORY WARRANTY

THE MANUFACTURER RESERVES THE RIGHT TO MAKE SUBSTITUTIONS TO WARRANTY CLAIMS IF PARTS ARE UNAVAILABLE OR OBSOLETE.

1. The tetherball, cord, and clasp are warranted to the original purchaser to be free from defects in material and workmanship for a period of ninety days from the date of original purchase. All other parts are warranted to the original purchaser to be free from defects in material or workmanship for a period of five years from the date of original retail purchase. The word “defects” is defined as imperfections that impair the use of the product. Defects resulting from misuse, abuse or negligence will void this warranty. This warranty does not cover defects due to improper installation, alteration or accident. This warranty does not cover damage caused by vandalism, rusting, “acts of nature” or any other event beyond the control of the manufacturer.
2. This warranty is nontransferable and is expressly limited to the repair or replacement of defective tetherball equipment. If the equipment is defective within the terms of this warranty, Lifetime Products, Inc. will repair or replace defective parts at no cost to the purchaser. Shipping charges to and from the factory are not covered and are the responsibility of the purchaser. Labor charges and related expenses for removal, installation or replacement of the tetherball system or its components are not covered under this warranty.
3. This warranty does not cover scratching or scuffing of the product that may result from normal usage. In addition, defects resulting from intentional damage, negligence, unreasonable use or hanging from the tetherball or cord will void this warranty.
4. Liability for incidental or consequential damages is excluded to the extent permitted by law. While every attempt is made to embody the highest degree of safety in all equipment, freedom from injury cannot be guaranteed. The user assumes all risk of injury resulting from the use of this product. All merchandise is sold on this condition, and no representative of the company may waive or change this policy.
5. This product is not intended for institutional or commercial use; Lifetime Products, Inc. does not assume any liability for such use. Institutional or commercial use will void the warranty.
6. Our goods come with guarantees that cannot be excluded under the Australian Consumer Law. You are entitled to a replacement or refund for a major failure and for compensation for any other reasonably foreseeable loss or damage. You are also entitled to have the goods repaired or replaced if the goods fail to be of acceptable quality and the failure does not amount to a major failure.
7. This warranty is expressly in lieu of all other warranties, expressed or implied, including warranties of merchantability or fitness for use to the extent permitted by Federal and state law. Neither Lifetime Products, Inc., nor any representative assumes any other liability in connection with this product. This warranty gives you specific legal rights, and you may also have other rights which vary from state to state.

PLEASE INCLUDE YOUR DATED SALES RECEIPT AND PHOTOGRAPHS OF DAMAGED PARTS.

REPORT PRODUCT DEFECTS IN WRITING TO:

Lifetime Products, Inc., PO Box 160010 Clearfield, UT 84016-0010
or call 1-800-225-3865 M-F 7 a.m. to 5 p.m. MST.

REGISTER YOUR PRODUCT FOR QUICKER CUSTOMER SERVICE.

Visit www.lifetime.com or call 1-800-225-3865 to register your product today.

FOR INTERNATIONAL WARRANTY CLAIMS:

All warranty claims must be accompanied by a sales receipt. Report all warranty claims in writing to your regional sales support representative. Please include your dated sales receipt and photographs of damaged parts.

To identify the representative for your region, please visit: www.lifetime.com/international



www.lifetime.com



GARANTIE DE FABRICATION LIMITÉE DE 5 ANS

LE FABRICANT RÉSERVE LE DROIT DE FAIRE DES SUBSTITUTIONS EN CAS DE RECOURS EN GARANTIE SI LES PIÈCES NE SONT PAS DISPONIBLES OU SONT OBSOLÈTES

1. Le ballon, corde, et moustequon sont garantis à l'acheteur d'origine contre tous défauts de matériau ou de fabrication pendant une durée de quatre-vingt-dix jours à partir de la date d'achat d'origine. Tous les autres pièces sont garantis à l'acheteur d'origine contre tous défauts de matériau ou de fabrication pendant une durée de cinq ans à partir de la date d'achat d'origine. Le mot « défauts » signifie des défauts qui empêchent l'utilisation du produit. Les défauts résultant de mauvais usage, d'abus ou de négligence annulent cette garantie. Cette garantie ne couvre pas les dommages causés par le vandalisme, la rouille, « les calamités naturelles » ou tout autre événement en dehors du contrôle du fabricant.
2. Cette garantie n'est pas transférable et est expressément limitée à la réparation ou au remplacement du produit défectueux. Si le produit est déclaré défectueux selon les termes de cette garantie, Lifetime Products, Inc. réparera ou remplacera les parties défectueuses gratuitement pour l'acheteur. Les frais d'expéditions aller et retour de l'usine ne sont pas couverts et sont à la charge de l'acheteur. Les frais de main-d'oeuvre et frais associés à l'enlèvement, au montage ou au remplacement du système de basket-ball ou de ses composantes ne sont pas couverts par cette garantie.
3. Cette garantie ne couvre pas les égratignures ou érailllements du produits résultant d'une utilisation normale. Par ailleurs, les défauts résultant de dommages intentionnels, négligence, utilisation abusive ou suspension à partir de l'entretoise annulent cette garantie.
4. Toute responsabilité pour dommages incidents ou conséquents est exclue dans la mesure permise par la loi. Bien que toutes les mesures aient été prises pour intégrer le plus haut degré de sécurité dans l'ensemble du matériel, l'impossibilité de blessure ne peut pas être garantie. L'utilisateur assume tous les risques de blessure résultant de l'utilisation de ce produit. L'ensemble de la marchandise est vendu en vertu de cette condition et aucune personne représentant la société ne peut déroger à cette politique, ni la modifier.
5. Ce produit n'est pas prévu pour l'usage institutionnel ni commercial; Lifetime Products, Inc. n'assume aucune responsabilité pour tel usage. L'utilisation institutionnelle ou commerciale annulera cette garantie.
6. Cette garantie remplace expressément toutes autres garanties, expresses ou tacites, y compris les garanties de commercialisation ou d'adaptation à un but particulier dans la mesure permise par les lois fédéraux et des états. Ni Lifetime Products, Inc. ni aucun de ses représentants n'assume aucune autre responsabilité concernant ce produit. Cette garantie vous accorde des droits particuliers, et vous aurai peut-être des autres droites qui varient d'un état à l'autre.

TOUS LES RECOURS EN GARANTIE DOIVENT ÊTRE ACCOMPAGNÉS DU REÇU DE VENTE.

FAIRE PARVENIR UN RAPPORT PAR ÉCRIT DE DÉFECTUOSITÉ DU PRODUIT À :

Lifetime Products, Inc., PO Box 160010 Clearfield, UT 84016-0010

ou composer le 1-800-225-3865, du lundi au vendredi de 7 h à 17 h, HP

ENREGISTREZ VOTRE ARTICLE À :

www.lifetime.com, ou composer le 1-800-225-3865 pour enregistrer votre article aujourd'hui.

POUR RECOURS EN GARANTIE INTERNATIONAUX :

Tous les recours en garantie doivent être accompagnés du reçu de vente. Faire parvenir un rapport par écrit de défectuosité du produit à votre représentant régional de ventes. Inclure votre reçu de vente daté et photographies des pièces endommagées. Pour identifier votre représentant régional, visitez www.lifetime.com/international



www.lifetime.com



GARANTÍA DE FÁBRICA LIMITADA POR 5 AÑOS

EL FABRICANTE SE RESERVA EL DERECHO DE HACER SUSTITUCIONES EN LOS ELEMENTOS REEMPLAZADOS BAJO GARANTÍA SI LAS PIEZAS NO ESTÁN DISPONIBLES O SON OBSOLETAS.

1. El comprador original recibe la garantía de que el tetherball, cuerda, y mosquetón estarán libres de defectos de material o de mano de obra por un período de noventa días a contar desde la fecha de la compra original. Todas las otras partes son garantizadas de estar libres de defectos de material o de mano de obra por un período de cinco años desde la fecha de la compra original. La palabra “defectos” se define como imperfecciones que perjudican el uso del producto. Los defectos emergentes de un mal uso, abuso o negligencia invalidarán esta garantía. Esta garantía no cubre defectos debidos a una instalación incorrecta, alteración o a un accidente. Esta garantía no cubre daños causados por vandalismo, oxidación, “actos de la naturaleza” u otros eventos que estén más allá del control del fabricante.
2. Esta garantía es intransferible, y queda expresamente limitada a la reparación o reemplazo de los productos defectuosos. Si el producto se encuentra defectuoso dentro de los términos de esta garantía, Lifetime Products, Inc. reparará o reemplazará las piezas defectuosas sin costo alguno para el comprador. Los gastos de envío hacia y desde la fábrica no están cubiertos, y quedan bajo la responsabilidad del comprador. Los gastos de mano de obra y otros costos relacionados con la remoción, instalación o reemplazo de este sistema o sus componentes no están cubiertos por esta garantía.
3. Esta garantía no cubre raspaduras ni marcas en el producto que pueden resultar de su uso normal. Además, los defectos causados por daños intencionales, negligencia, uso irrazonable o por colgarse de la red o del aro invalidarán esta garantía.
4. La responsabilidad por daños incidentales o consecuentes queda excluida hasta el punto en que lo permita la ley. Si bien se hace el mayor esfuerzo posible para lograr el más alto grado de seguridad en todos nuestros equipos, no puede garantizarse la libertad de cualquier tipo de lesión. El usuario asume todos los riesgos de lesiones emergentes del uso de este producto. Toda nuestra mercadería se vende bajo esta condición, y ningún representante de la compañía puede anular ni cambiar esta política.
5. Este producto no está pensado para el uso institucional ni comercial; Lifetime Products, Inc. no asume ninguna otra responsabilidad en conexión con este producto. El uso institucional o comercial invalidará la garantía.
6. Esta garantía se otorga en reemplazo expreso de toda otra garantía, expresa o implícita, incluidas las garantías de comercialización o adaptación para el uso en la medida permitida por las leyes federales y estatales. Ni Lifetime Products, Inc., ni ninguno de sus representantes asume ninguna otra responsabilidad en conexión con este producto. Esta garantía le otorga derechos legales específicos, y usted puede tener otros derechos que varían de estado a estado.

NINGUNA GARANTÍA OFRECIDA POR EL FABRICANTE ES VÁLIDA EN MÉXICO

TODOS LOS RECLAMOS DE GARANTÍA DEBEN ESTAR ACOMPAÑADOS POR UN RECIBO DE COMPRA

INFORME POR ESCRITO LOS DEFECTOS EN EL PRODUCTO A:

Por favor, incluya el recibo de compra fechado y fotografías de las piezas dañadas.

Lifetime Products, Inc., PO Box 160010 Clearfield, UT 84016-0010,

o llame al 1.800.225.3865 de lunes a viernes de 0700 hasta 1700 (Hora de las Montañas)

REGISTRE SU PRODUCTO

Visite nuestra página en Internet www.lifetime.com, o llame al 1.800.225.3865 para registrar su producto hoy.

PARA RECLAMOS DE GARANTÍA INTERNACIONALES:

Todos los reclamos de garantía deben estar acompañados por un recibo de compra. Informe por escrito todos los reclamos de garantía a su representante regional de ventas. Favor de incluir su recibo de compra fechado y fotografías de las piezas dañadas.

Para identificar el representante de su región, visite www.lifetime.com/international



www.lifetime.com

ENHANCE YOUR LIFETIME® PURCHASE BY ADDING ACCESSORIES OR OTHER GREAT PRODUCTS

To purchase accessories or other Lifetime® products, visit us at:

www.lifetime.com

Or call: 1-800-424-3865

7:00 am–5:00 pm (M–F) MST and 9:00 am–1:00 pm Saturday MST

AMÉLIORER L'ACHAT LIFETIME® EN AJOUTANT DES ACCESSOIRES OU D'AUTRES PRODUITS

Pour acheter des accessoires ou des autres produits Lifetime®, visiter le :

www.lifetime.com

(Anglais seulement)

Ou composer le 1-800-424-3865

Du lundi au vendredi de 7 h à 17 h, HR et le samedi de 9 h à 13 h, HR

MEJORAR LA COMPRA DE LIFETIME® AGREGANDO ACCESORIOS U OTROS MARAVILLOSOS PRODUCTOS

Para comprar accesorios u otros productos de Lifetime®, visitarnos en:

www.lifetime.com

(solo inglés)

O marcar al: 1-800-424-3865

De lunes hasta viernes 7:00 h–17:00 h Horario Éstandar de la Montaña (MST) y sábados 9:00 h–13:00 h (MST)



www.lifetime.com

